



DAB* your **CAR*



User manual

Digital radio upgrade box

Deutsch	3
English	9
Français	15
Español	21
Italiano	28
Dansk	34

Inhaltsverzeichnis

Einführung

hler! Textmarke nicht definiert.

Fe

Vor dem ersten Gebrauch

hler! Textmarke nicht definiert.

Fe

Sicherheitshinweise

hler! Textmarke nicht definiert.

Fe

Displaymeldungen

hler! Textmarke nicht definiert.

Fe

Übersicht Fernbedienung

hler! Textmarke nicht definiert.

Fe

Bedienung und Tasten

hler! Textmarke nicht definiert.

Fe

AN/AUS

hler! Textmarke nicht definiert.

Fe

OK

hler! Textmarke nicht definiert.

Fe

Pfeiltasten

hler! Textmarke nicht definiert.

Fe

Rücksetztaste

hler! Textmarke nicht definiert.

Fe

BAND

hler! Textmarke nicht definiert.

Fe

LINK

hler! Textmarke nicht definiert.

Fe

PRESET

hler! Textmarke nicht definiert.

Fe

MENU

hler! Textmarke nicht definiert.

Fe

Axion DAB210VW ermöglicht eine kostengünstige und einfache Umrüstung auf moderne Technologie des digitalen Radios - DAB+ in Ihrem Auto. Hierzu wird die bereits in Ihrem Fahrzeug verbaute Radioanlage als Basis genutzt. Die Signalübertragung des DAB Moduls an die ab Werk eingebaute Radioanlage erfolgt über einen integrierten FM-Transmitter (Sender). Systemmeldungen und Senderinformationen wie Sendername werden als RDS-Text Ihres Radios angezeigt.

Für einen angenehmen Betrieb sollte die Funktion „AF“ (alternative frequency) aktiviert werden. Informationen dazu entnehmen Sie der Bedienungsanleitung Ihrer Radioanlage.

Vor dem ersten Gebrauch

Vor dem ersten Gebrauch sollten folgende Schritte durchgeführt werden, um das Gerät sicher bedienen und die angebotenen Funktionen in vollem Umfang nutzen zu können:

- Sicherheitshinweise beachten
- Mit der Bedienung des Geräts vertraut machen

Sicherheitshinweise

- ⚠ **Wenn der Fahrer abgelenkt wird, kann das Unfälle und Verletzungen verursachen. Das Bedienen des Radiosystems kann vom Verkehrsgeschehen ablenken.**
- ⚠ **Lautstärkeinstellungen so wählen, dass akustische Signale von außen jederzeit gut hörbar sind (z.B. das Signalhorn der Rettungsdienste).**
- ⚠ **Eine zu hoch eingestellte Lautstärke kann das Gehör schädigen. Das gilt auch, wenn das Gehör nur kurzzeitig hohen Lautstärken ausgesetzt ist.**
- ⚠ **Unbefestigte oder nicht richtig gesicherte Fernbedienung oder DAB+ Modul können bei einem plötzlichen Fahr- oder Bremsmanöver sowie bei einem Unfall durch den Fahrzeuginnenraum geschleudert werden und Verletzungen verursachen.**
- ⚠ **Fernbedienung oder DAB+ Modul niemals an den Türen, an der Frontscheibe, über oder nahe dem mit „AIRBAG“ markierten Bereich auf dem Lenkrad, der Instrumententafel, den Sitzlehnen oder zwischen diesen Bereichen und dem Insassen selbst anordnen oder anbringen. Externe Geräte können bei einem Unfall zu schweren Verletzungen führen, insbesondere wenn die Airbags aufgeblasen werden.**
- ⚠ **Anschlussleitungen des DAB+ Moduls so verlegen, dass der Fahrer nicht behindert wird.**

Displaymeldungen

Das DAB+ Modul wird über eine Fernbedienung gesteuert. Systemmeldungen und Menüpunkte erscheinen im Radiodisplay als RDS (Radio Data System)-Meldungen.

WICHTIG!



Stellen Sie sicher, dass Ihre Radioanlage RDS-Text unterstützt! Anderenfalls können keine Systemmeldungen abgelesen werden. Diese Information können Sie der Bedienungsanleitung Ihrer Radioanlage entnehmen.

Displaymeldungen:

- | | |
|---------------|--|
| DABRADIO | - erscheint im Display beim Einschalten des Moduls |
| [Sendername] | - Name des aktuellen Senders |
| TUNING | - erscheint im Display beim Einstellen eines Senders* |
| RESETTING | - erscheint im Display beim Zurücksetzen auf Werkseinstellungen |
| DONE | - erscheint im Display als Bestätigung des aktuellen Vorgangs |
| RETUNING | - erscheint im Display beim Einstellen der FM-Übertragungsfrequenz |
| TO [Frequenz] | - neu eingestellte FM-Übertragungsfrequenz („MANUAL“) wird angezeigt |
| AF [Frequenz] | - neu eingestellte FM-Übertragungsfrequenz im AF-Mode wird angezeigt |
| SEEKING | - Suchlauf aktiv, der nächststärkere Sender wird gesucht |
| UNAVAIL | - aktuell eingestellter Sender ist nicht verfügbar * |
| POOR SIG | - Signalstärke des aktuellen Senders ist schwach (Empfangsbedingungen) * |
- *die Meldung wird meist bei schwierigen Empfangsbedingungen (im Tunnel) eingeblendet*

Übersicht Fernbedienung

1. AN/ AUS - Knopf:

- Zum Einschalten kurz drücken
- Zum Ausschalten drücken und halten

2. OK-Taste:

- im Radio-Betrieb: zum Anzeigen der Signalstärke des aktuellen Senders kurz drücken
- im Radio-Betrieb: zum Ausführen eines Komplettsuchlaufs (FULLSCAN) drücken und halten
- im Menü: zum Bestätigen einer Auswahl drücken

3. Pfeiltasten:

- im Radio-Betrieb: zum Senderwechsel kurz drücken, zum Suchlauf(nächststärkster Sender) drücken und halten
- im Menü: zur Auswahl drücken

4. Rücksetztaste:

- allgemein: um das DAB-Modul auf Werkseinstellungen zurückzusetzen die Taste drücken und Halten.
- im Radio-Betrieb: zum Wechseln zum zuletzt eingestellten Sender oder Unterbrechen einer Aktion z.B. SEEKING kurz drücken.
- im MENU-Modus: zum Verlassen ohne Speichern drücken

5. BAND-Taste/ Stationstaste 1

- zur Senderwahl aus dem Senderspeicher 1 kurz drücken
- zum Umschalten Band 1, Band 2, Band 3, AUX drücken und halten

6. LINK-Taste/ Stationstaste 2

- zur Senderwahl aus dem Senderspeicher 2 kurz drücken
- zum Einstellen der FM-Übertragungsfrequenz drücken und halten

7. PRESET-Taste/ Stationstaste 3



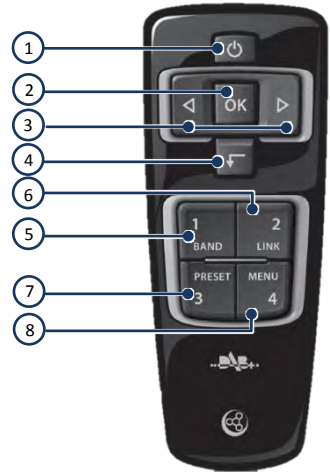

- zur Senderwahl aus dem Senderspeicher 3 kurz drücken
- zum Aufrufen des Senderspeichermenüs drücken und halten

8. MENU-Taste/ Stationstaste 4

- zur Senderwahl aus dem Senderspeicher 4 kurz drücken
- zum Aufrufen des Hauptmenüs drücken und halten



Zeichenerklärung:

Taste kurz drücken	
Taste länger drücken	
Pfeiltasten zur Auswahl links/rechts drücken	
OK-Taste zur Bestätigung der Auswahl	

Wichtig!

 Die Tasten der Fernbedienung sind mehrfach belegt. Bitte beachten Sie, dass je nach Betätigungszeit (kurzes oder langes Drücken*) und Modi, unterschiedliche Funktionen aufgerufen werden. Bitte nehmen Sie sich Zeit um sich mit der Bedienung des DAB Moduls vertraut zu machen.

**Langes Drücken: ca. 3 Sekunden*

AN/AUS

DAB210VW schaltet automatisch ein, sobald Zündung eingeschaltet wird, sofern korrekt installiert. Dabei wird die Meldung „DABRADIO“ im Display Ihrer Radioanlage angezeigt.

Sollte das Modul Im Betrieb vorher ausgeschaltet worden sein, kurz den Knopf

„AN/ AUS“

an der Fernbedienung zum Einschalten drücken.

Zum Ausschalten „AN/ AUS“ länger drücken.

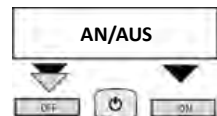

Wichtig!

Bei der ersten Inbetriebnahme, nach Zurücksetzen der Senderliste oder

 Zurücksetzen auf Werkseinstellungen

(DABRESET) wird automatisch ein Komplettsuchlauf durchgeführt. Dies kann einige Zeit in Anspruch nehmen.

Bedienung und Tasten

OK

Während des DAB-Betriebs:

Zum Anzeigen der Signalstärke des eingestellten Senders „OK“ kurz drücken. Im Display Ihrer Radioanlage erscheint z.B. „SIGNAL 100%“. Die Signalstärke wird in Prozent (0 bis 100) angezeigt. Ist das Signal schwächer als 30% wird das Radiosignal ausgeblendet, um Störgeräusche zu unterdrücken.

Sendersuchlauf:

Ein Komplettsuchlauf (**FULLSCAN**) durchsucht das DAB-Band nach Sendern (Services), die verfügbaren Sender werden im Speicher des DAB Moduls abgelegt. FULLSCAN sollte durchgeführt werden, wenn eine Aktualisierung der Senderliste erwünscht wird. Um einen FULLSCAN zu starten, die Taste „OK“ länger drücken. Im Display Ihrer Radioanlage werden währenddessen die durchsuchten Frequenzen und Anzahl der Sender angezeigt, z.B. „5C 1“.

Navigation im Menü:

Zur Bestätigung einer Auswahl im Systemmenü „OK“ kurz drücken.

Pfeiltasten

Während des DAB-Betriebs:

Zum Senderwechsel innerhalb des Senderspeichers, die Tasten „VOR“ oder „ZURÜCK“ kurz drücken. Dies sollte gemacht werden, wenn im Display Ihrer Radioanlage die Meldungen „POOR SIG“ oder „UNAVAIL“ erscheinen und länger kein DAB-Sender empfangen wird.

Um einen Schnellsuchlauf zum nächsten verfügbaren Sender zu starten, die Tasten „VOR“ oder „ZURÜCK“ länger drücken.

Navigation im Menü:

Zum Umschalten der einzelnen Menüpunkte oder Auswahl der jeweiligen Optionen die Pfeiltasten kurz drücken.

Rücksetztaste

Während des DAB-Betriebs:

Um nach Umschalten eines Senders zum zuletzt gehörten Sender zurückzukehren, die Taste „Rücksetztaste“ kurz drücken.

Um einen Suchlauf abzubrechen, die „Rücksetztaste“ kurz drücken.

Um das DAB-Modul auf Werkseinstellungen zurückzusetzen, „Rücksetztaste“ länger drücken.

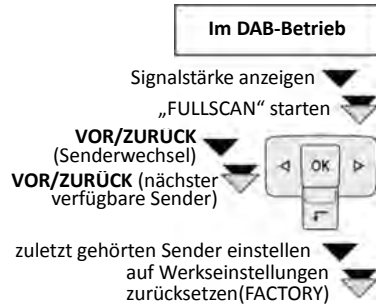

Auf der Fernbedienung befinden sich unter anderem vier Funktionstasten:

- BAND / Stationstaste 1**
- LINK / Stationstaste 2**
- PRESET / Stationstaste 3**
- MENU / Stationstaste 4**

Die Stationstasten 1 bis 4 ermöglichen das Aufrufen der im Speicher abgelegten Sender im DAB-Betrieb. Dazu die jeweilige Stationstaste kurz drücken. Das Ablegen der Sender wird im Abschnitt „PRESET“ beschrieben (siehe unten).

BAND

Das DAB Modul verfügt über drei Speicherebenen (Band 1, Band 2, Band 3) und einen AUX-Eingang.

Zum Umschalten der Speicherebenen und AUX zunächst die Taste **BAND** länger drücken, mit Pfeiltasten die gewünschte Quelle auswählen, dann mit **OK** bestätigen. Band 1 ist werkseitig voreingestellt. Es stehen bis zu zwölf Senderspeicher zur Verfügung (vier je BAND), die individuell belegt werden können.

Am AUX-Eingang können externe Audioquellen an die integrierte 3,5 mm- Klinkenbuchse angeschlossen werden. Das passende Adapterkabel (3,5mm Stereoklinkenstecker an beiden Enden) ist im freien Handel erhältlich.

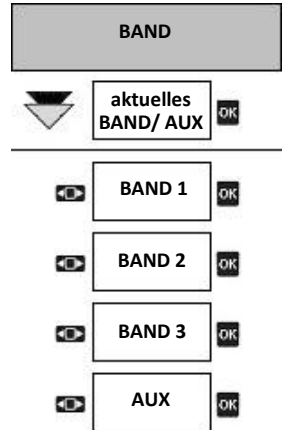



LINK

Das Audiosignal des DAB Moduls wird über einen integrierten FM-Transmitter (Sender) mit einstellbarer FM-Übertragungsfrequenz an Ihre bestehende Radioanlage übertragen.

Zum Umschalten der voreingestellten Übertragungsfrequenzen bzw. Einstellen einer benutzerdefinierten Frequenz, die Taste **LINK** länger drücken. Die aktuell eingestellte FM-Übertragungsfrequenz wird im Display Ihres Radios angezeigt. Mit Pfeiltasten die voreingestellte Frequenz (**F1** bis **F4**) auswählen oder benutzerdefinierte Frequenz (**MANUAL**) einstellen. Im „**MANUAL**“- Modus erscheint **TO [Frequenz]** im Display, stellen Sie nun die gleiche Frequenz am Autoradio ein. Die Auswahl jeweils mit **OK** bestätigen.

WICHTIG!

-  Stellen Sie sicher, dass die FM-Übertragungsfrequenz des DAB Moduls als Sender auf einer der Stationstasten Ihrer Radioanlage gespeichert ist!
-  Zum Zurücksetzen der FM- Übertragungsfrequenz auf Werkseinstellung (87,6 MHz) „MENU“ drei Sekunden lang drücken, loslassen und „OK“ drücken.
-  Sollte keine Meldung im Display Ihres Radios angezeigt werden bzw. keine Reaktion auf Fernbedienung erfolgen, so stimmt die FM-Übertragungsfrequenz des DAB Moduls mit der eingestellten Frequenz Ihres Radios nicht überein. Bitte stellen Sie wie beschrieben 87,6 MHz ein.

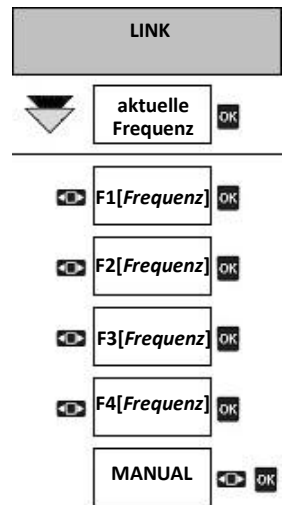

Bedienung und Tasten

PRESET

Die Funktion „PRESET“ ermöglicht das Ablegen der Sender im Speicher der jeweiligen Speicherebene (BAND), welche dann mithilfe der Stationstasten aufgerufen werden können.

Voreinstellungen der FM-Übertragungsfrequenzen können ebenso über das „PRESET“- Menü geändert werden.

Zum Aufrufen des Speichermenüs „PRESET“ länger drücken. Danach mit Pfeiltasten die gewünschte Speicherebene (BAND) auf der gespeichert werden soll mit „OK“ auswählen und dem Programmplatz (P1 bis P4), ebenso mit „OK“ einen Sender zuordnen. Nach erfolgreichem Speicher erscheint im Display eine Meldung z.B. „P1 SAVED“.

Der vorher auf dem Programmplatz gespeicherte Sender wird überschrieben. Im Display erscheinen die entsprechenden Speicherebenen: BAND 1, BAND 2, BAND 3, Programmplätze P1, P2, P3, P4, sowie Sendernamen.

Rücksetzen des DAB-Senderspeichers (DABRESET) wird im Abschnitt „MENU“ beschrieben, dabei bleiben die Systemeinstellungen unangetastet.

Zum Ändern der FM-Übertragungsfrequenzen „PRESET“ länger drücken, mit Pfeiltasten bis „LINK FM“ im Display Ihrer Radioanlage erscheint blättern und mit „OK“ den Speicherplatz (F1, F2, F3, F4) auswählen. Jetzt kann die gewünschte FM-Übertragungsfrequenz mit Pfeiltasten eingestellt und mit „OK“ an Speicherplätzen F1 bis F4 gespeichert werden.

WICHTIG!



Die benutzerdefinierten FM-Übertragungsfrequenzen werden mit Rücksetzen auf Werkseinstellungen (FACTORY) zurückgesetzt. Die ab Werk voreingestellten FM-Übertragungsfrequenzen sind wie folgt zugeordnet:

- F1- 87,6 MHz
- F2- 92,5 MHz
- F3- 102,5 MHz
- F4- 107,9 MHz

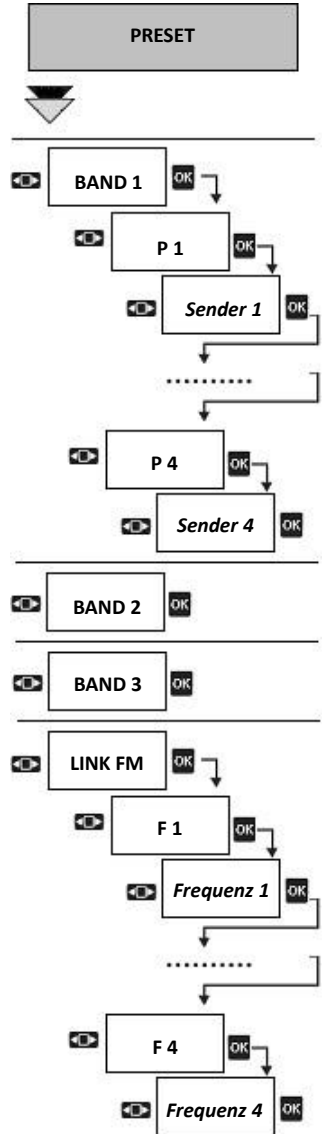

MENU

Die Funktion „MENU“ ermöglicht es, Änderungen für Systemeinstellungen wie FM-Übertragungsfrequenz, LINKMODE(FM-Übertragungsmodus), Antenneneinstellungen, Komplettsuchlauf und Version der Modulsoftware (VERSION) aufzurufen. Darüber hinaus können DAB-Speicher (DABRESET) und Systemeinstellungen auf Werkseinstellungen (FACTORY) zurückgesetzt werden.

Zum Aufrufen der Einstellungen die Taste „MENU“ länger drücken. Im Display Ihrer Radioanlage erscheinen die einzelnen Menüpunkte:

87.6

Hier kann die FM-Übertragungsfrequenz auf 87,6 MHz (Werkseinstellung) eingestellt werden. Um die Auswahl zu bestätigen „OK“ kurz drücken.

LINKMODE

Die Einstellung ermöglicht eine Anpassung der AF-Funktion des DAB-Moduls an Ihr Radio.

Je nach Radiohersteller kann die Empfindlichkeit schwanken. Zur Auswahl der Empfindlichkeit „H/AFC“ oder „L/AFC“, die „Pfeiltasten“ kurz drücken und anschließend mit „OK“ bestätigen. Die Werkseinstellung ist „H/AFC“ (high)

FULLSCAN

Beim Bestätigen von „FULLSCAN“ durch Drücken der „OK“-Taste kann ein Komplettsuchlauf gestartet werden.

ANTENNA

Antenneneinstellungen können in diesem Menüpunkt geändert werden. Sie können zwischen den Optionen „ON“ und „OFF“ mithilfe der „Pfeiltasten“ auswählen. „ON“ ist bei Verwendung von Aktivantennen (Antenne mit integriertem Verstärker) erforderlich und ist die Werkseinstellung. Sollten Sie eine Antenne von Drittanbieter nutzen, bitte „OFF“ auswählen, um Schäden am DAB-Modul zu vermeiden.

DABRESET

Beim Bestätigen von „DABRESET“ durch Drücken der „OK“-Taste werden alle gespeicherten Sender gelöscht. Die Einstellungen des DAB-Moduls bleiben erhalten.



FACTORY

Beim Bestätigen von „FACTORY“ durch Drücken der „OK“-Taste werden alle Einstellungen des DAB-Moduls auf Werkseinstellungen zurückgesetzt, alle gespeicherten Sender werden gelöscht.

VERSION

Zum Abfragen der Softwareversion die Taste „OK“ kurz drücken.

WICHTIG!

-  Beim Automatischen Wechsel der FM-Übertragungsfrequenz (AF) kann keine Bedienung des DAB Moduls erfolgen, Eingabe über Fernbedienung wird ignoriert!
-  Sollte die FM-Übertragungsfrequenz von einem starken Sender überspielt werden, so stellen Sie die werksseitig eingestellte Frequenz ein (siehe Punkt 87,6).
-  Während des automatischen Wechsels der FM-Übertragungsfrequenz (AF), darf keine Sendereinstellung am Autoradio vorgenommen werden! Anderenfalls muss die werksseitig eingestellte FM-Übertragungsfrequenz eingestellt werden (siehe Punkt 87,6).

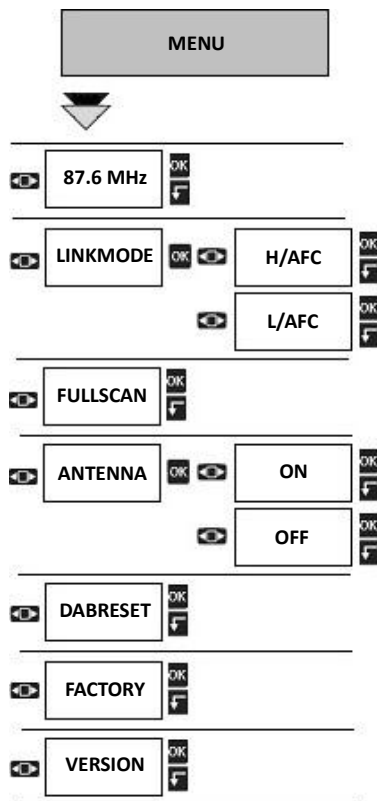

1.0.0 DE/ 07.05.13/ DAB210VWBAL

Die Axion AG arbeitet ständig an der Weiterentwicklung aller Typen und Modelle. Bitte haben Sie Verständnis dafür, dass deshalb jederzeit Änderungen des Lieferumfangs in Form, Ausstattung und Technik möglich sind. Die Angaben über Lieferumfang, Aussehen, Leistungen, Maße, Gewichte, Normen und Funktionen der Geräte entsprechen dem Informationsstand des Redaktionsschlusses. Aus den Angaben, Abbildungen und Beschreibungen dieser Anleitung können keine Ansprüche hergeleitet werden.

Nachdruck, Vervielfältigung oder Übersetzung, auch auszugsweise, ist ohne schriftliche Genehmigung der Axion AG nicht gestattet. Alle Rechte nach dem Gesetz über das Urheberrecht bleiben der Axion AG ausdrücklich vorbehalten. Änderungen vorbehalten.

Axion AG Weißenhorn, Bavaria, Germany
E-Mail: axion@axionag.de
Weiterführende Informationen erhalten Sie unter:
www.axionag.de



DAB* your **CAR*



User manual

Digital radio upgrade box

Contents

Introduction	14
Before first use	14
Safety tips	14
Display Messages	15
Overview of remote operation	15
Operation and keys	16
ON/OFF	16
OK	17
Arrow keys	17
Back key	17
BAND	18
LINK	18
PRESET	19
MENU	20

Axion DAB210VW facilitates simple, economical conversion to the modern technology of the digital radio DAB+ in your car. The basis for this is the existing radio built into your vehicle. Signals are transferred from the DAB module to the radio installed at the factory via an integrated FM transmitter. System messages and broadcaster information like station name are shown on your radio in RDS text.

The most convenient operation is achieved by activating the "AF" (alternative frequency) function. You can find information about that in the instructions that came with your radio.

Before first use

The following steps should be followed before first use, in order to ensure safe use and full utilisation of the functions available:

- Observe safety tips
- Become familiar with operation

Safety tips

- ⚠ **Accidents and injuries may be caused if the driver is distracted. Operating the radio system may distract your awareness from traffic conditions.**
- ⚠ **Volume should be set in such a way, that external audio signals are audible at all times (e.g. ambulance sirens).**
- ⚠ **If the volume is set too high, the result may be hearing damage. This is also true, even if your hearing is exposed to high volumes for only a short time.**
- ⚠ **In the case of a sudden driving or braking manoeuvre or in an accident any remote control or DAB+ module not properly attached or fixed may be flung around the vehicle interior and cause injury.**
- ⚠ **Remote control and DAB+ module should never be fixed or attached to doors, to windscreen, over or near areas marked "AIRBAG" on steering wheel, instrument panel or back rests or between these areas or to passengers. In the case of accident external devices may cause serious injury, in particular when airbags inflate.**
- ⚠ **Cables leading to the DAB+ module should be arranged in such a way, that the driver is not obstructed.**

Display messages

The DAB+ module is operated by remote control. System messages and menu items appear in the radio display panel as RDS (Radio Data System) signals.

IMPORTANT!



Ensure that your radio supports RDS text, otherwise you will not be able to read any system messages! You can find this information in the operating instructions for your radio.

Display messages:

DABRADIO	- appears on display when module switched on
[Station name]	- current station name
TUNING	- appears on display when station is tuned*
RESETTING	- appears on display when factory settings restored
DONE	- appears on display to confirm current procedure
RETUNING	- appears on display when setting FM broadcast frequency
TO [Frequency]	- newly-tuned FM broadcast frequency (manual)
AF [Frequency]	- newly-tuned FM broadcast frequency in AF mode
SEEKING	- search in progress, next strong station being sought
UNAVAIL	- current tuned station not available *
POOR SIG	- signal strength of current station too weak (reception conditions)*

**message appears on display in difficult reception conditions (in tunnels)*

Overview of remote operation

1. ON/ OFF key:

- Press to switch on
- Press and hold to switch off

2. OK key:

- In radio operation: press for indication of current station signal strength
- In radio operation: press and hold to perform full search (FULLSCAN)
- In menu mode: press to confirm selection

3. Arrow keys:

- In radio operation: press to change stations, for search (next strong station) press and hold
- In menu mode: press for selection

4. Back key:

- General: press and hold to restore DAB module to factory settings.
- In radio operation: press in order to change back to last tuned station or interrupt an action e.g. SEEKING.
- In menu mode: press to leave without saving

5. BAND key/ Station key 1

- To select from the choice of stations press 1
- To switch between Band 1, Band 2, Band 3 press and hold AUX

6. LINK key/ Station key 2

- To select from the choice of stations press 2
- press and hold to set FM frequency

7. PRESET key/ Station key 3



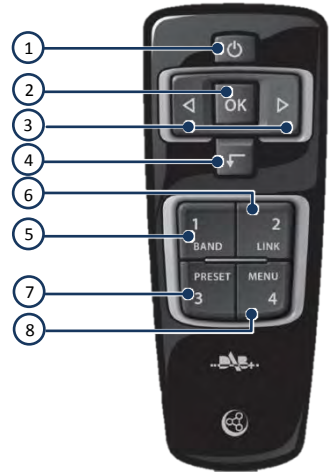

- To select from the choice of stations press 3
- Press and hold to access saved stations

8. MENU key/ Station key 4

- To select from the choice of stations press 4
- Press and hold to access main menu



Explanation of symbols:

Press	
Press & hold	
Press right and left selection arrows	
OK key to confirm selection	

IMPORTANT!

Remote control keys have various functions. Please note that length of press (brief or hold) determine different functions. Please take the time to become familiar with operation of DAB module.

**Press & Hold: about 3 seconds*

ON/OFF

When correctly installed, DAB210VV starts automatically with ignition, and message "DABRADIO" is shown on display.

Should module previously have been switched off, press "ON/ OFF" key on remote to switch on.

To switch off press and hold "ON/ OFF".



Important!

At time of first use, after resetting station list or restoring factory settings(DABRESET) a full search is performed automatically, and this may take some time.

Operation and keys

OK

During DAB operation:

Press "OK" to indicate signal strength of tuned station. "SIGNAL 100%" appears on radio display. Signal strength is shown in % (0 to 100).

If signal strength is below 30%, the radio signal fades out, to reduce interference.

Station search:

Full search (**FULLSCAN**) scans the DAB network for stations (services), and available stations are filed in DAB module memory. FULLSCAN should be performed, when you want to update station list. FULLSCAN is started by pressing and holding "OK". During this operation display on your radio shows searched frequencies and number of stations, e.g. "5C 1".

Menu navigation:

Press "OK" to confirm selection in system menu.

Arrow keys

During DAB operation:

To change available stations press "FORWARD" or "BACK" key. This should be done, if your radio display shows "POOR SIG" or "UNAVAIL" and no DAB station is heard for a long time. To start rapid search for next available station, press and hold "FORWARD" or "BACK" key.

Menu navigation:

Press arrow keys to switch between individual menu items or select options.

Back key

During DAB operation:

To return to station last tuned, press "BACK" key.

Press "BACK" key to interrupt search.

To restore factory settings in DAB module, press and hold "BACK" key.

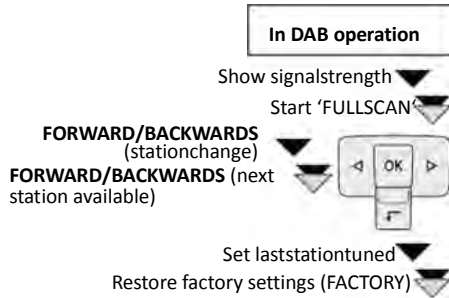

Four function keys on the remote control should be noted:

- BAND/ station key 1**
- LINK/ station key 2**
- PRESET/ station key 3**
- MENU/ station key 4**

Station keys 1 to 4 facilitate access to stations saved in the memory in DAB operation. Relevant key should be pressed briefly.

Saving stations is covered in "PRESET" section (see below).

BAND

DAB module has three memories (Band 1, Band 2, Band 3) and an AUX input.

To switch between memories and AUX first press and hold **BAND**, select desired input with arrow key, then confirm with **OK**. Band 1 is pre-set at the factory. Up to twelve station memories are available (four per BAND), and these can be individually programmed.

External audio sources can be connected at the AUX input via the integrated 3.5 mm jack. A suitable adaptor cable (3.5mm Stereo jack at each end) can be obtained from your supplier.

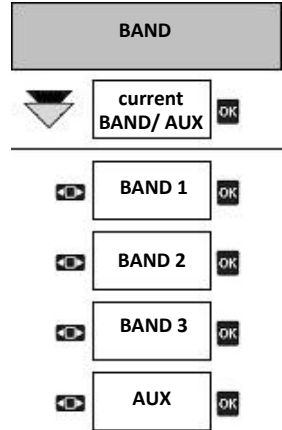

LINK



The audio signal from the DAB Module is transmitted to your existing radio set via an integrated FM transmitter (broadcaster) with adjustable FM frequency.

The **LINK** key should be pressed and held to switch between pre-set broadcast frequencies and input a user-defined frequency. The FM frequency currently set is shown in the display on your radio. Use arrow keys to select pre-set frequency (**F1** to **F4**) or set user-defined frequency (**MANUAL**).

In "**MANUAL**" mode **TO [Frequency]** appears in the display, so now set the same frequency on the car radio.

Always confirm the selection with **OK**.

Important!

-  **Ensure that the FM frequency of DAB Module as station is saved on one of the station keys of your radio!**
-  **In order to restore FM frequency to factory setting (87.6 MHz) the "MENU" key should be pressed for three seconds, then released, and press "OK".**
-  **Should your radio display show no message or there be no reaction to the remote control, the FM frequency of DAB module does not tally with that set on your radio. Please set the 87.6 MHz described.**

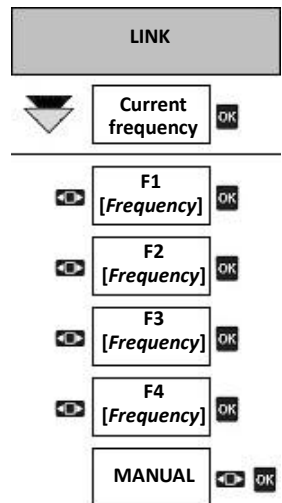

Operation and keys

PRESET

The "PRESET" function enables you to save the station in the memory of the relevant level (BAND), which can then be accessed via the station keys. Pre-set FM frequencies can likewise be changed with the "PRESET" menu.

"PRESET" should be pressed and held to access memory menu. Then use "OK" to select desired memory level (BAND) for saving and also use "OK" to allocate the station to the program destination (P1 to P4). Successful saving is marked by a display message showing e.g. "P1 SAVED".

The station previously saved to the program destination is then overwritten. The display shows relevant memory levels: BAND 1, BAND 2, BAND 3, program destinations P1, P2, P3, P4, and station names.

Resetting the DAB station memory (DABRESET) is covered in the "MENU" section, and system settings remain unchanged.

To change the FM frequency, press and hold "PRESET", using **arrow keys**, until "LINK FM" appears on your radio display and use "OK" to select save destination (F1, F2, F3, F4). Now the desired FM frequency can be set with **arrow keys** and saved in destinations F1 to F4 with "OK".

IMPORTANT!

 User-defined FM frequencies are removed, when restoring factory settings (FACTORY). The factory pre-set FM frequencies are as follows:

- F1- 87.6 MHz
- F2- 92.5 MHz
- F3- 102.5 MHz
- F4- 107.9 MHz

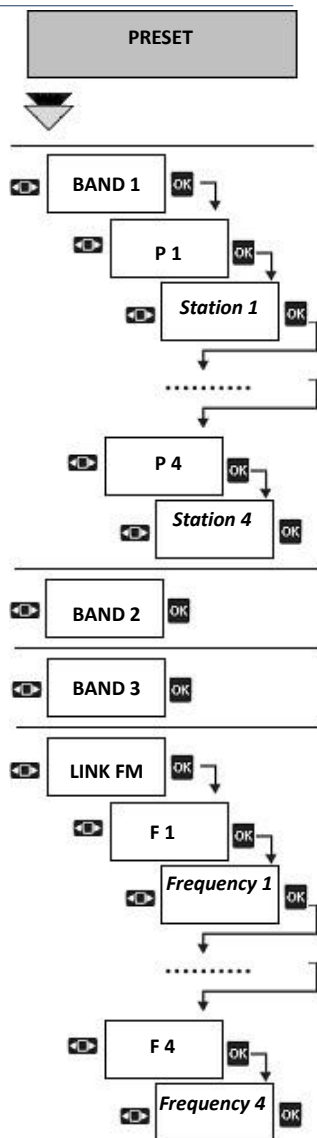

MENU

The "MENU" function facilitates access for system settings to FM frequency, LINKMODE(FM broadcast mode), aerial settings, full scan and version of module software (VERSION). In addition it is possible to restore DAB memory (DABRESET) and system settings to factory pre-sets (FACTORY).

The "MENU" key should be pressed and held to access the settings. The individual menu items appear in your radio display:

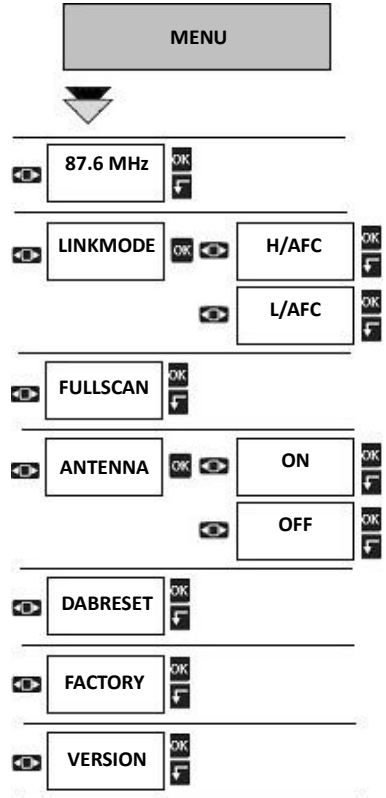

87.6

This enables you to set the FM frequency to 87.6 MHz (factory setting). "OK" should be pressed briefly for confirmation.

LINKMODE

This setting enables you to make the AF function of the DAB module compatible with your radio.

Reception quality varies with manufacturer.

To select reception quality "H/AFC" or "L/AFC", press "arrow keys" and then confirm with "OK".

Factory setting is "H/AFC" (high)

FULLSCAN

Confirmation of "FULLSCAN" by pressing "OK" key starts a full scan.

ANTENNA

Aerial settings can be changed under this menu item. You have the choice of "ON" and "OFF" with the "arrow keys". "ON" is required with use of active aerials (aerials with integrated amplifier) and is the factory setting.

If you are using an aerial from other suppliers, please select "OFF", to prevent damage to DAB-Module.

DABRESET

Confirmation of "DABRESET" by pressing "OK" key erases all saved stations. DAB Module settings remain unchanged.

FACTORY

Confirmation of "FACTORY" by pressing "OK" key restores all DAB module factory settings, and all saved stations are erased.

VERSION

To check the software version press "OK" key.

IMPORTANT!



Automatic FM frequency adjustment (AF) prevents DAB module operation, and remote does not work!



If FM frequency is drowned out by a stronger station, tune the default frequency (see point 87.6).



During automatic changing of the FM-transmission frequency (AF), do not tune the car radio, otherwise it will adjust to the default FM transmission frequency (see point 87.6).

1.0.0 EN/ 07.05.13/ DAB210VWBAL

Axion AG works continuously towards development of all its models. Please understand, therefore, that for this reason changes are possible in form, features and technology of box contents. Specifications of box contents, appearance, features, measurements, weights, norms and functions of devices are true at the time of going to press. No claims may be made stemming from data, pictures and descriptions in this manual. Reprinting, copying or translation, even if only in part, is not permitted without written permission from Axion AG.

Copyright belongs to Axion AG. Changes may be made without prior notice.

Axion AG Weißenhorn, Bavaria, Germany
E-Mail: axion@axionag.de
Further information can be found at:
www.axionag.de



DAB* your **CAR*



User manual

Digital radio upgrade box

Contenu

Introduction	24
Avant la première utilisation	24
Conseils de sécurité	24
Messages affichés	25
Description de la télécommande	25
Fonctionnement et touches	26
MARCHE/ARRÊT	26
OK	27
Touches des flèches	27
Touche Retour	27
BAND	28
LINK	28
PRESET	29
MENU	30

Axion DAB210VW facilite la conversion à la technologie moderne de la radio numérique DAB + dans votre voiture, de façon simple et économique. La base pour cela est la radio existante intégrée à votre véhicule. Les signaux sont transmis à partir du module DAB de la radio installée en usine par l'intermédiaire d'un émetteur FM intégré. Les messages du système et les informations de l'émetteur, comme le nom de la station, sont affichés sur votre radio en texte RDS.

La procédure la plus pratique est réalisée en activant la fonction "AF" (fréquence alternative). Vous pouvez trouver des informations à ce sujet dans les instructions fournies avec votre radio.

Avant la première utilisation

Les étapes suivantes doivent être suivies avant la première utilisation, afin de garantir une utilisation sûre et une utilisation complète des fonctions disponibles:

- Respecter les consignes de sécurité
- Se familiariser avec le fonctionnement

Conseils de sécurité

- ⚠ **Des accidents et des blessures peuvent être causés si le conducteur est distrait. Le fonctionnement du système radio peut détourner votre attention de la circulation.**
- ⚠ **Le niveau du volume doit être réglé de telle manière que les signaux audio externes restent audibles à tout moment (par exemple, les sirènes des ambulances) .**
- ⚠ **Si le niveau du volume est trop élevé, cela pourra entraîner des dommages auditifs. Cela est également vrai si votre audition est exposée à des volumes élevés durant un court moment.**
- ⚠ **Dans le cas d'une conduite rapide, d'un mouvement de freinage brusque ou lors d'un accident, la télécommande ou le module DAB + pourra être projeté à l'intérieur du véhicule et provoquer des blessures s'il n'est pas correctement fixé ou attaché.**
- ⚠ **La télécommande ou le module DAB + ne doit jamais être fixé ou attaché à une porte, au pare-brise, sur ou à proximité des zones des «AIRBAG", sur le volant, sur le tableau de bord ou sur les dossiers des passagers. En cas d'accident, les appareils externes peuvent provoquer des blessures graves, en particulier lorsque les airbags se gonflent.**
- ⚠ **Les câbles menant au module DAB + doivent être disposés de telle façon, que le conducteur ne soit pas gêné.**

Messages affichés

Le module de DAB + est contrôlé par la télécommande. Les messages du système et les paramètres du menu apparaissent sur le panneau d'affichage de la radio en tant que signaux RDS (Radio Data System).

IMPORTANT !

Assurez-vous que votre radio affiche les textes RDS, sinon vous ne serez pas en mesure de lire les messages du système! Vous pouvez trouver cette information dans le manuel d'instructions de votre radio.

Messages affichés:

DABRADIO	- apparaît sur l'affichage lorsque le module est mis en marche
[Nom de la station]	- Nom de la station en cours
TUNING	- apparaît sur l'affichage lorsque la station est réglée *
RESETTING	- apparaît sur l'affichage quand les paramètres d'usine sont restaurés
DONE	- apparaît sur l'affichage pour confirmer la procédure en cours
RETUNING	- apparaît sur l'affichage lors du réglage des fréquences FM
TO [Fréquence]	- Nouvelle fréquence de radiodiffusion FM (réglage manuel)
AF [Fréquence]	- Nouvelle fréquence de radiodiffusion FM en mode AF
SEEKING	- Recherche en cours de la prochaine station à fort signal
UNAVAIL	- Station réglée en cours non disponible *
POOR SIG	- Signal de la station en cours trop faible (conditions de réception)*

*le message apparaît sur l'affichage lorsque les conditions de réception sont difficiles (dans un tunnel par exemple)

Description de la télécommande

1. Touche ON/OFF:

- Appuyez sur cette touche pour la mise en marche
- Maintenez cette touche appuyée pour éteindre.

2. Touche OK :

- En mode Radio: Appuyez sur cette touche pour afficher la puissance du signal de la station en cours
- En mode Radio: Appuyez et maintenez cette touche enfoncée pour effectuer un balayage automatique (FULLSCAN)
- En mode Menu: Appuyez sur cette touche pour confirmer la sélection

3. Touches des flèches:

- En mode Radio: Appuyez sur cette touche pour changer les stations; appuyez et maintenez cette touche enfoncée pour lancer la recherche (des stations à fort signal)
- En mode Menu: Appuyez sur cette touche pour procéder à une sélection

4. Touche Retour:

- Général: Appuyez et maintenez cette touche enfoncée pour restaurer le DAB selon les paramètres d'usine.
- En mode Radio: Appuyez sur cette touche pour retourner à la dernière station réglée ou pour interrompre une action, comme SEEKING.
- En mode Menu: Appuyez sur cette touche pour quitter sans sauvegarder.

5. Touche BAND/ Station touche 1

- Pour sélectionner la station, appuyez sur la touche 1
- Appuyez et maintenez la touche enfoncée pour commuter entre la Bande 1, la Bande 2, la Bande 3 et AUX.

6. Touche LINK/ Station touche 2

- Pour sélectionner la station, appuyez sur la touche 2
- Appuyez et maintenez cette touche enfoncée pour régler la fréquence FM

7. Touche PRESET/ Station touche 3



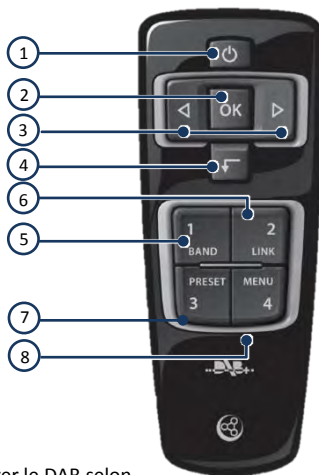

- Pour sélectionner la station, appuyez sur la touche 3
- Appuyez et maintenez cette touche enfoncée pour accéder aux stations sauvegardées

8. Touche MENU/ Station touche 4

- Pour sélectionner la station, appuyez sur la touche 4
- Appuyez et maintenez cette touche enfoncée pour accéder au menu d'accueil



Explication des symboles:

Appuyer	
Appuyer et maintenir	
Appuyer sur les flèches de sélection de droite et gauche	
Touche OK pour confirmer la sélection	

IMPORTANT !

La télécommande offre plusieurs fonctions. Veuillez noter que la durée de la pression (brève ou longue) détermine les différentes fonctions. Veuillez prendre le temps de vous familiariser avec le fonctionnement du module DAB.



**Appuyer et maintenir: environ 3 secondes*

MARCHE/ARRÊT

Une fois correctement installé, DAB 210 VW démarre automatiquement avec l'allumage, et le message "DABRADIO" s'affiche sur l'écran.

Si le module a été précédemment éteint, appuyez sur la touche "MARCHE/ARRÊT" de la télécommande pour le mettre en marche.

Pour éteindre le module, appuyez et maintenez la touche "MARCHE/ARRÊT".



Important !

Lors de la première utilisation, après la réinitialisation de la liste des stations ou la restauration des paramètres d'usine (DABRESET) un balayage complet est effectué automatiquement, ce qui peut prendre un certain temps.



Fonctionnement et touches

OK

Durant le fonctionnement DAB:

Appuyez sur la touche "OK" pour indiquer la puissance du signal de la station réglée.

"SIGNAL 100%" apparaît sur l'écran de radio.

La puissance du signal est affichée en % (0 à 100).

Si la puissance du signal est inférieure à 30%, cela signifie que la puissance du signal radio faiblit pour réduire les interférences.

Recherche des stations:

Le balayage automatique (FULLSCAN) balaye le réseau DAB pour rechercher les stations (services), et les stations disponibles sont sauvegardées dans la mémoire du module DAB. FULLSCAN doit être réalisé lorsque vous désirez mettre à jour la liste des stations. Le FULLSCAN est lancé en appuyant et en maintenant la touche "OK" enfoncée. Durant cette procédure s'affichent sur votre radio les fréquences recherchées et le numéro des stations, par exemple "5C 1".

Navigation du menu:

Appuyez sur la touche "OK" pour confirmer la sélection dans le menu du système.

Touches des flèches

Durant le fonctionnement DAB:

Pour changer vers une station disponible, appuyez sur la touche "FORWARD" ou "BACK". Procédez comme cela lorsque la radio affiche "POOR SIG" ou "UNAVAIL" et qu'aucune station DAB n'est émise durant un long moment.

Pour lancer une recherche rapide vers une station disponible, appuyez et maintenez la touche "FORWARD" ou "BACK" enfoncée.

Navigation du menu:

Appuyez sur les touches des flèches pour permuter entre les paramètres individuels du menu ou les options sélectionnées.

Touche Retour

Durant le fonctionnement DAB:

Pour retourner à la dernière station réglée, appuyez sur la touche "BACK".

Appuyez sur la touche "BACK" pour interrompre la recherche.

Pour restaurer les paramètres d'usine du module DAB, appuyez et maintenez la touche "BACK" enfoncée.

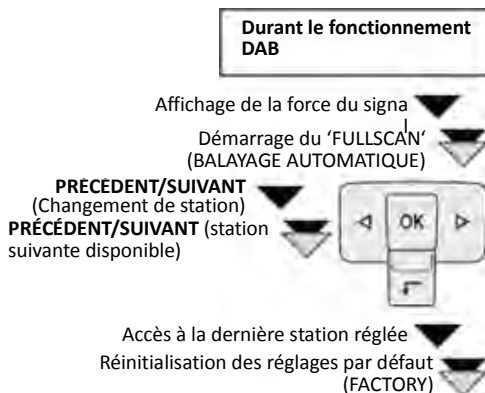

Veillez noter les quatre touches de fonctions de la télécommande:

BAND / Station touche 1

LINK / Station touche 2

PRESET / Station touche 3

MENU/ Station touche 4

Les touches des station de 1 à 4 facilitent l'accès vers les stations sauvegardées dans la mémoire DAB. La touche appropriée doit être pressée brièvement.

Veillez vous référer au paragraphe "PRESET" pour accéder aux stations sauvegardées (vois ci-dessous).

BAND

Le module DAB est pourvu de trois mémoires (Band 1, Band 2, Band 3) et une entrée AUX.

Pour basculer entre les mémoires et l'entrée AUX, tout d'abord appuyez et maintenez la touche **BAND** enfoncée, sélectionnez l'entrée souhaitée avec la touche fléchée, puis confirmez en appuyant sur la touche **OK**. La Band 1 est pré-réglée en usine. Douze mémoires de stations sont disponibles (quatre par BAND), et celles-ci peuvent être programmées individuellement.

Les sources audio externes peuvent être connectées à l'entrée AUX par la prise intégrée de 3,5 mm. Un câble adaptateur (prise stéréo de 3,5 mm à chaque extrémité) peut être acheté auprès de votre fournisseur.

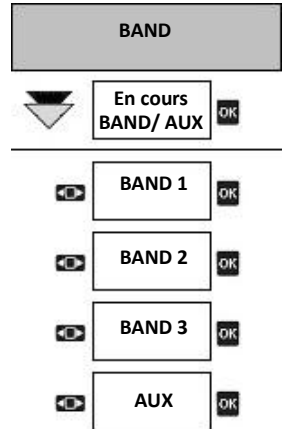

LINK

Le signal audio du module DAB est transmis à votre radio existante par l'intermédiaire d'un émetteur FM intégré (diffuseur) avec une fréquence FM réglable.

La touche **LINK** doit être pressée et maintenue pour basculer entre la diffusion des fréquences mémorisées et l'entrée d'une fréquence définie par l'utilisateur.

La fréquence FM en cours est affichée sur l'écran de votre radio. Utilisez les touches des flèches pour sélectionner la fréquence mémorisée (**F1** à **F4**) ou la fréquence définie par l'utilisateur (**MANUAL**).

En mode "MANUAL", **TO [Fréquence]** apparaît sur l'affichage, et est réglée maintenant sur la même fréquence que votre radio de voiture.

Confirmez toujours la sélection en appuyant sur la touche **OK**.

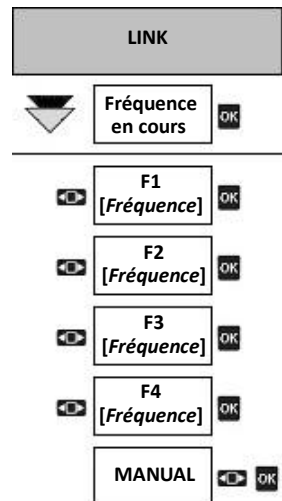

Important !



Assurez-vous que la fréquence FM du module DAB est sauvegardée sur l'une des touches des stations de votre radio!



Afin de restaurer la fréquence FM sur le réglage d'usine (87.6 MHz), appuyez sur la touche "MENU" durant trois secondes, puis relâchez-la et appuyez sur la touche "OK".



Si l'affichage de votre radio ne montre aucun message ou que la télécommande ne contrôle plus aucune commande, la fréquence FM du module DAB ne correspond pas à celle réglée sur votre radio. Veuillez restaurer la fréquence 87,6 MHz comme décrit.

Fonctionnement et touches

PRESET

La fonction "PRESET" vous permet de sauvegarder la station de la bande sélectionnée (BAND), à laquelle il sera ensuite possible d'accéder avec les touches des stations. Les fréquences FM mémorisées peuvent aussi être changées dans le menu "PRESET".

La touche "PRESET" doit être pressée et maintenue enfoncée pour accéder au menu des stations mémorisées. Puis utilisez la touche "OK" pour sélectionner la bande (BAND) désirée et utilisez la touche "OK" pour attribuer la station au numéro de destination (P1 à P4). Une mémorisation réussie est indiquée par un message affichant par exemple "P1 SAVED".

La station qui a été précédemment sauvegardée sur le même numéro de destination sera alors annulée. L'écran affiche les bandes appropriées: BAND 1, BAND 2, BAND 3, les numéros de destination P1, P2, P3, P4 et le nom des stations.

La réinitialisation de la mémoire des stations DAB (DABRESET) est expliquée dans le chapitre "MENU" et les réglages du système ne seront pas changés.

Pour changer la fréquence FM, appuyez et maintenez la touche "PRESET" enfoncée, utilisez les **touches des flèches** jusqu'à ce que "LINK FM" apparaisse sur l'écran de la radio et utilisez la touche "OK" pour sélectionner la destination de sauvegarde (F1, F2, F3, F4). La fréquence FM désirée pourra alors être réglée avec les **touches des flèches** et sauvegardée sur un numéro de destination de F1 à F4 en appuyant sur la touche "OK".

IMPORTANT!

Les fréquences FM définies par l'utilisateur sont supprimées, lors de la restauration des paramètres d'usine (FACTORY). Les fréquences FM prédéfinies en usine sont les suivantes:

- F1- 87.6 MHz
- F2- 92.5 MHz
- F3- 102.5 MHz
- F4- 107.9 MHz

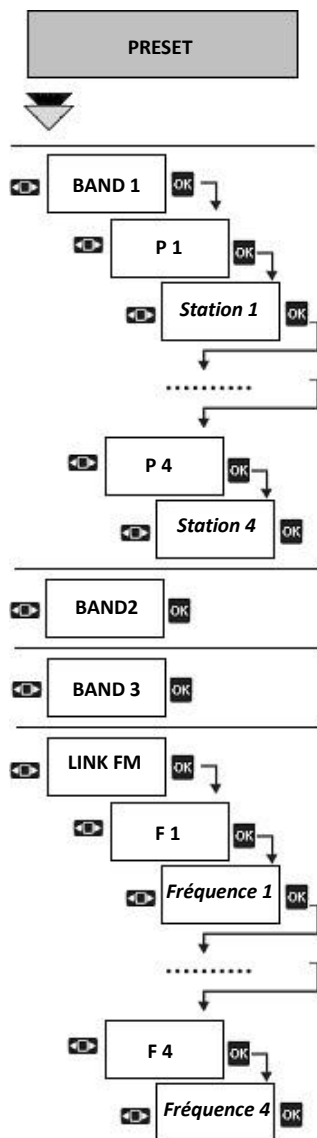

MENU

La fonction "MENU" facilite l'accès aux paramètres du système, les fréquences FM, LINKMODE(mode de diffusion FM), les réglages de l'antenne, le balayage des stations et la version du logiciel du module (VERSION). De plus, il est possible de restaurer la mémoire DAB (DABRESET) et les paramètres d'usine (FACTORY).

La touche "MENU" doit être pressée et maintenue enfoncée pour accéder aux réglages. Les paramètres individuels du menu apparaîtront sur l'écran de votre radio:

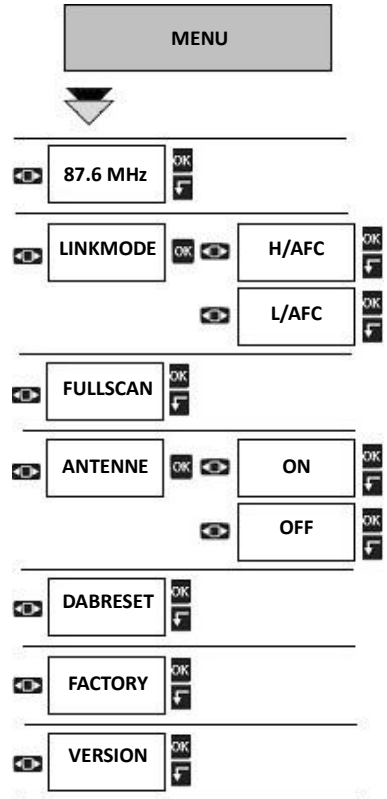

87.6

Cela vous permet de régler la fréquence FM sur 87.6 MHz (paramètre d'usine). Appuyez brièvement sur la touche "OK" pour confirmer.

LINKMODE

Ce réglage vous permet de rendre la fonction AF du module DAB compatible avec votre radio.

La qualité de la réception varie selon le fabricant de la radio.

Pour améliorer la qualité de la réception, sélectionnez "H/AFC" ou "L/AFC", en appuyant sur les "touches des flèches" puis confirmez avec la touche "OK".

Le paramètre par défaut est "H/AFC" (fort)

FULLSCAN

Confirmez la procédure de "FULLSCAN" en appuyant sur la touche "OK" pour lancer la recherche.

ANTENNE

Les réglages de l'antenne peuvent être modifiés dans ce paramètre du menu. Vous avez le choix entre "ON" et "OFF" en utilisant les "touches des flèches". "ON" doit être sélectionné pour l'utilisation d'une antenne active (antenne avec amplificateur intégré) et est le réglage d'usine.

Si vous utilisez une antenne auprès d'autres fournisseurs, veuillez sélectionner "OFF", pour éviter d'endommager le module DAB.

DABRESET

Confirmez la procédure de réinitialisation du module "DABRESET" en appuyant sur la touche "OK", ce qui effacera toutes les stations mémorisées. Les réglages du module DAB ne seront pas changés.

FACTORY

Confirmez la procédure de "FACTORY" en appuyant sur la touche "OK" pour restaurer tous les paramètres d'usine du module DAB et toutes les stations mémorisées seront effacées.

VERSION

Pour vérifier la version du logiciel, appuyez sur la touche "OK".

IMPORTANT!

i Le balayage automatique des fréquences FM (AF) empêche le fonctionnement du module DAB, et la télécommande ne fonctionnera pas durant la procédure!

i Si une fréquence FM est noyée par une station plus puissante, réglez la fréquence par défaut (voir le paragraphe sur la fréquence 87.6).

i Au cours du changement automatique des fréquences de diffusion FM (AF), ne réglez pas la radio de voiture, sinon il se réglera sur la fréquence de diffusion FM par défaut (voir le paragraphe sur la fréquence 87.6).

1.0.0 FR/ 07.05.13/ DAB210VWBAL

Axion AG travaille en permanence au développement de tous ses modèles. Veuillez comprendre que pour cette raison, des changements concernant les informations, fonctionnalités et technologies du contenu de la boîte sont possibles. Toutefois, les spécifications, l'apparence, les caractéristiques, les dimensions, le poids, les normes et les fonctions du produit sont vrais au moment de la mise sous presse. Aucune réclamation ne pourra être effectuée concernant les données, les images et les descriptions fournies dans ce manuel. La réimpression, la reproduction ou la traduction, même si cela ne concerne qu'une partie, est interdite sans l'autorisation écrite de Axion AG. Les droits d'auteur sont détenus par Axion AG. Les modifications peuvent être effectuées sans préavis.

Axion AG Weißenhorn, Bavaria, Allemagne
Courriel: axion@axionag.de
Pour davantage d'informations, veuillez consulter notre site Web:
www.axionag.de



DAB* your **CAR*



User manual

Digital radio upgrade box

Contenido

Introducción	34
Antes de la primera utilización	34
Consejos de seguridad	34
Visualización de mensajes	35
Descripción del funcionamiento del mando a distancia	35
Funcionamiento y las teclas	36
ENCENDER/APAGAR	36
OK	37
Teclas de dirección	37
Tecla de retroceso	37
BAND	38
LINK	38
PRESET	39
MENU	40

El módulo Axion DAB210VW facilita de modo simple y económico la conversión a la tecnología moderna de la radio digital DAB+ en su vehículo. Esta conversión se realizará a partir de la radio existente e instalada en su vehículo. La señal viaja desde el módulo DAB a la radio instalada de fábrica a través de un transmisor FM incorporado. Los mensajes del sistema y la información de la emisora, por ejemplo el nombre de la emisora, aparecerán indicados en la radio, mediante texto RDS.

El funcionamiento óptimo se conseguirá activando la función "AF" (frecuencia alternativa). Puede encontrar información al respecto en las instrucciones de la radio.

Antes de la primera utilización

Antes de la primera utilización se deben completar estos pasos, para garantizar el uso correcto y la completa utilización de todas las funciones disponibles:

- Respete los consejos de seguridad
- Familiarícese con el funcionamiento del dispositivo

Consejos de seguridad

- ⚠ **La distracción del conductor puede provocar accidentes y lesiones. La manipulación del sistema de radio puede distraer la atención del conductor respecto a las condiciones de tráfico.**
- ⚠ **El volumen se debe ajustar de modo que siempre se puedan escuchar las señales sonoras externas (por ejemplo, la sirena de la ambulancia).**
- ⚠ **El ajuste del volumen a niveles excesivamente altos, puede provocar lesiones en los oídos. Esto puede suceder, incluso si sus oídos están expuestos a volúmenes elevados solo durante un breve intervalo de tiempo.**
- ⚠ **Si se produce una maniobra repentina de conducción o frenado o en caso de accidente, cualquier mando a distancia o módulo DAB+ incorrectamente instalado o acoplado podría resultar lanzado en el interior del vehículo y provocar lesiones.**
- ⚠ **El mando a distancia y el módulo DAB+ nunca se deben instalar o acoplar en puertas, parabrisas, encima o cerca de una zona señalada con la palabra "AIRBAG" del volante, salpicadero o respaldos y tampoco entre estas zonas y los pasajeros. En caso de accidente, los dispositivos externos pueden provocar lesiones graves, especialmente cuando se activen y se hinchen los airbags.**
- ⚠ **Los cables del módulo DAB+ y la antena se deben colocar de modo que no estorben al conductor.**

Visualización de mensajes

El módulo DAB+ funciona mediante mando a distancias. Los mensajes y las opciones de los menús se visualizarán en el panel frontal de la radio mediante señales RDS (Radio Data System).

¡IMPORTANTE!

 ¡Asegúrese de que su radio ofrece la función de texto RDS, en caso contrario no podrá leer ningún mensaje del sistema! Esta información debe figurar en el manual de instrucciones de su radio.

Visualización de mensajes:

DABRADIO	- se visualiza cuando el módulo está encendido
[Nombre de la emisora]	- el nombre de la emisora actual
TUNING	- se visualiza durante la sintonización de una emisora *
RESETTING	- se visualiza al restaurar la configuración de fábrica
DONE	- se visualiza para confirmar el proceso actual
RETUNING	- se visualiza al configurar la frecuencia FM
TO [Frecuencia]	- nueva frecuencia FM sintonizada (manual)
AF [Frecuencia]	- nueva frecuencia FM sintonizada en modo AF
SEEKING	- realizando una búsqueda, buscando la próxima emisora con señal
UNAVAIL	- la emisora actualmente sintonizada no está disponible *
POOR SIG	- emisora actual con señal excesivamente débil (condiciones de recepción) *

**se visualiza este mensaje cuando las condiciones de recepción son difíciles (en el interior de un túnel)*

Descripción del funcionamiento del mando a distancia

1. Tecla ENCENDER/ APAGAR:

- Pulse para encenderlo
- Pulse y mantenga pulsado para apagarlo

2. Tecla OK:

- Durante el funcionamiento de la radio: pulse y verá la indicación de la potencia de señal de la emisora actual
- Durante el funcionamiento de la radio: pulse y mantenga pulsado para realizar una búsqueda completa (FULLSCAN)
- En el modo menú: pulse para confirmar la opción seleccionada

3. Teclas de dirección:

- Durante el funcionamiento de la radio: pulse para cambiar de emisora, para buscar emisora (la siguiente emisora con señal) pulse y mantenga pulsado
- En el modo menú: pulse para seleccionar

4. Tecla de retroceso:

- General: pulse y mantenga pulsado para restaurar la configuración de fábrica del módulo DAB.
- Durante el funcionamiento de la radio: pulse para retroceder a la última emisora sintonizada o interrumpir una acción, por ejemplo una SEEKING.
- En el modo menú: pulse para salir sin memorizar

5. Tecla de BAND/ Tecla 1 de emisora

- Para seleccionar una de las emisoras pulse 1
- Para cambiar entre Banda 1, Banda 2, Banda 3 y AUX, pulse y mantenga pulsado

6. Tecla LINK/ Tecla 2 de emisora

- Para seleccionar una de las emisoras pulse 2
- pulse y mantenga pulsado para seleccionar la frecuencia FM

7. Tecla PRESET / Tecla 3 de emisora



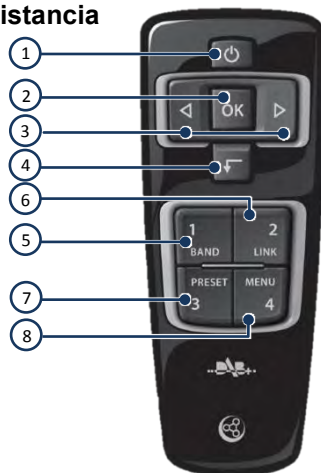

- Para seleccionar una de las emisoras pulse 3
- Pulse y mantenga pulsado para acceder a una de las emisoras programadas

8. Tecla MENU/ Tecla 4 de emisora

- Para seleccionar una de las emisoras pulse 4
- Pulse y mantenga pulsado para acceder al menú principal



Significado de los símbolos:

Pulse	
Pulse y mantenga pulsado	
Pulse las teclas derecha e izquierda	
Tecla OK para confirmar la opción seleccionada	

¡IMPORTANTE!

-  Las teclas del mando a distancia activan varias funciones. Recuerde que la duración de la pulsación (breve o larga) determina distintas funciones. Familiarícese con el funcionamiento del módulo DAB.
**Pulse y Mantenga Pulsado: aproximadamente 3 segundos*

ENCENDER/APAGAR

Cuando el módulo DAB 210 VW está correctamente instalado se encenderá automáticamente al activar la llave de contacto, y se visualizará el mensaje “DABRADIO”.

Si previamente se ha apagado el módulo, deberá pulsar la tecla “ENCENDER/APAGAR” del mando a distancia para encenderlo.

Para apagarlo, pulse y mantenga pulsado “ENCENDER/APAGAR”.



¡Importante!

-  Al utilizarlo por primera vez, después de reconfigurar la lista de emisoras o después de restaurar la configuración de fábrica (DABRESET) automáticamente se ejecutará una búsqueda completa de emisoras, y esto podría suponer cierto tiempo.

Funcionamiento y las teclas

OK

Durante el funcionamiento del módulo DAB:

Pulse "OK" para conocer la potencia de señal de la emisora sintonizada. "SIGNAL 100%" aparece en el visualizador. La potencia de la señal aparece indicada de modo porcentual % (0 a 100).

Si la potencia de la señal es inferior al 30%, la señal de esta emisora desaparece, para reducir interferencias.

Búsqueda de emisoras:

La búsqueda completa(FULLSCAN) realiza la búsqueda de emisoras (servicios) en la red DAB, y las emisoras disponibles quedan programadas en la memoria del módulo DAB. La búsqueda completa FULLSCAN se debe ejecutar cuando se desea actualizar la lista de emisoras. La búsqueda completa FULLSCAN se inicia pulsando y manteniendo pulsado "OK". Durante esta acción, el visualizador de la radio indicará las frecuencias detectadas y el número de emisoras, por ejemplo "5C1".

Navegación por el menú:

Pulse "OK" para confirmar la opción seleccionada en el menú del sistema.

Teclas de dirección

Durante el funcionamiento del módulo DAB:

Para cambiar las emisoras disponibles, pulse la tecla "FORWARD" o "BACK". Realice esta acción cuando el visualizador de la radio indique "POOR SIG" o "UNAVAIL" y no pueda escuchar ninguna emisora DAB durante mucho tiempo.

Para iniciar una búsqueda rápida de la siguiente emisora disponible, pulse y mantenga pulsada la tecla "FORWARD" o "BACK".

Navegación por el menú:

Pulse las teclas de dirección para desplazarse por las opciones de un menú o seleccionar una de las opciones.

Tecla de retroceso

Durante el funcionamiento del módulo DAB:

Para regresar a la última emisora sintonizada, pulse la tecla "BACK".

Pulse la tecla "BACK" para interrumpir la búsqueda.

Para restaurar la configuración de fábrica del módulo DAB, pulse y mantenga pulsada la tecla "BACK".

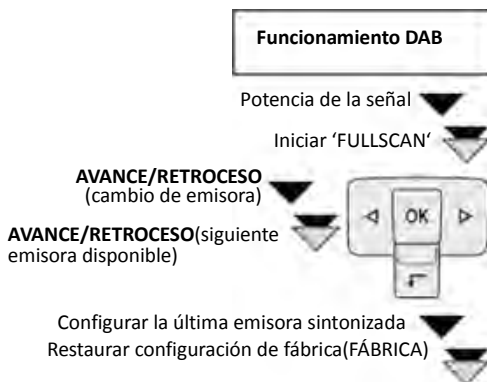

Existen cuatro teclas operativas del mando a distancia que se deben conocer:

BAND/ Tecla de emisora 1

LINK/ Tecla de emisora 2

PRESET/ Tecla de emisora 3

MENU/ Tecla de emisora 4

Las teclas de emisoras 1 a 4 facilitan el acceso a las emisoras programadas en la memoria durante el funcionamiento del módulo DAB. Pulse brevemente la tecla relevante.

La memorización de emisoras está descrita en la sección "PRESET" (consulte abajo).

BAND

El módulo DAB incluye tres memorias(Band 1, Band 2, Band 3) y una entrada AUX.

Para cambiar de una memoria a otra y entre AUX, primero deberá pulsar y mantener pulsado **BAND**, seleccione la entrada deseada con la tecla de dirección, y confirme con **OK**. La Band 1 está configurada de fábrica. Se pueden memorizar como máximo doce emisoras (cuatro por BAND), y se pueden programar individualmente.

Se puede conectar alguna fuente de audio externa a la entrada AUX mediante la clavija de 3.5 mm integrada. Puede conseguir un cable adaptador adecuado (con clavija estéreo de 3.5mm en cada extremo) a través de su distribuidor.

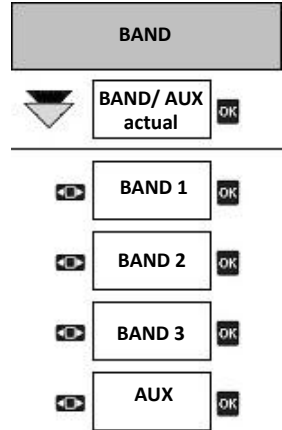

LINK

La señal audio del MóduloDAB se transmite a la radio existente mediante un transmisor FM integrado (emisor) con frecuencia FM ajustable.

Pulse y mantenga pulsada la tecla **LINK** para cambiar entre las frecuencias preconfiguradas e introducir una frecuencia definida por el usuario. La frecuencia FM actualmente configurada aparece indicada en el visualizador de la radio. Utilice las teclas de dirección para seleccionar la frecuencia preconfigurada (**F1a F4**) o configurar una frecuencia definida por el usuario (**MANUAL**).

En el modo "**MANUAL**" el visualizador indicará **TO [Frecuencia]**, y usted deberá configurar la misma frecuencia en la radio del vehículo.

Confirme la opción seleccionada mediante **OK**.

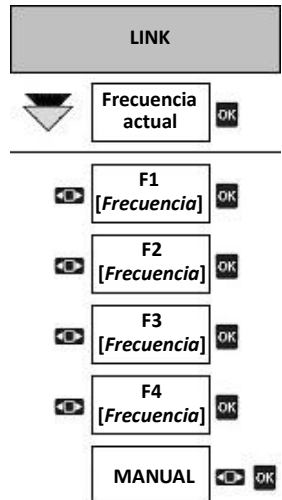

¡Importante!



¡Compruebe que la frecuencia FM del Módulo DAB queda configurada en una de las teclas de emisoras de la radio!



Si desea restaurar la configuración de fábrica en FM (87.6 MHz) deberá pulsar la tecla "MENU" durante tres segundos, y después deberá soltar el botón y pulsar "OK".



Si el visualizador de la radio no indica ningún mensaje o no hay reacción a la activación del mando a distancia, la frecuencia FM del módulo DAB no corresponde con la frecuencia configurada en la radio. Configure 87.6 MHztal y como se describe.

Funcionamiento y las teclas

PRESET

La función "PRESET" le permite programar la emisora en la memoria del nivel relevante(BAND), para poder acceder a ella mediante las teclas de emisoras. Las frecuencias FM preconfiguradas también podrá ser modificadas a través del menú "PRESET".

Pulse y mantenga pulsado "PRESET" para acceder al menú de la memoria. Después utilice "OK" para seleccionar el nivel de memoria deseado(BAND) donde desea memorizar y utilice también "OK" para ubicar la emisora en el destino deseado(P1 a P4). Si se ha programado correctamente en la memoria, el visualizador lo confirmará con un mensaje, por ejemplo "P1 SAVED".

La emisora previamente programada en esa posición será eliminada. El visualizador indicará el nivel de memoria relevante: BAND 1, BAND 2, BAND 3, destino P1, P2, P3, P4, y el nombre de la emisora.

La reconfiguración de emisoras programadas DAB(DABRESET) está descrita en la sección "MENU", y la configuración del sistema permanecerá inalterada.

Si desea cambiar la frecuencia FM, pulse y mantenga pulsado "PRESET", utilizando las **teclas de dirección**, hasta visualizar el mensaje "LINK FM" y utilice "OK" para seleccionar el destino de memorización (F1, F2, F3, F4). Ahora podrá configurar la frecuencia FM deseada con las **teclas de dirección** memorizarlas en los destinos F1 a F4 con la tecla "OK".

¡IMPORTANTE!

 Las frecuencias FM definidas por el usuario serán eliminadas, al restaurar la configuración de fábrica (FACTORY). Las frecuencias FM preconfiguradas en fábrica son las siguientes:

- F1- 87.6 MHz
- F2- 92.5 MHz
- F3- 102.5 MHz
- F4- 107.9 MHz

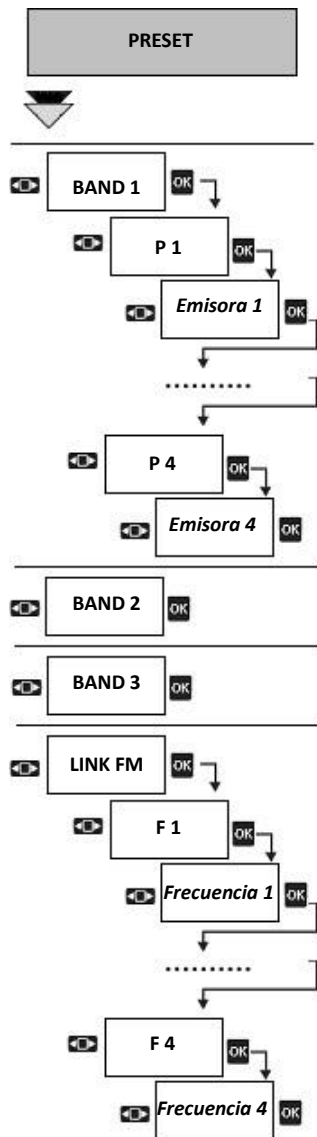

MENU

La función "MENU" facilita el acceso a la configuración del sistema de frecuencia FM, LINKMODE(modos de retransmisión FM), configuración de la antena, búsqueda completa y versión del software del módulo(VERSION). Además es posible restaurar la memoria del módulo DAB(DABRESET) y la configuración de fábrica del sistema (FACTORY).

Pulse y mantenga pulsada la tecla "MENU" para acceder a la configuración. Las opciones individuales del menú aparecerán en el visualizador de la radio:

87.6

Le permite configurar la frecuencia FM a 87.6 MHz (configuración de fábrica). Pulse "OK" brevemente para confirmar.

LINKMODE

Le permite conseguir que la función AF del módulo DAB sea compatible con su radio.

La calidad de la recepción varía según el fabricante.

Para seleccionar la calidad de recepción "H/AF" o "L/AF", pulse las "teclas de dirección" y confirme con "OK".

La configuración de fábrica "H/AF" (alta)

FULLSCAN

Al confirmar "FULLSCAN" pulsando la tecla "OK" se iniciará una búsqueda completa.

ANTENNA

La configuración de la antena se puede modificar en esta opción del menú. Puede seleccionar "ON" y "OFF" con las "teclas de dirección". Debe seleccionar "ON" cuando utilice una antena activa (antena con amplificador integrado) y esta es la configuración de fábrica.

Si utiliza una antena de otro proveedor, seleccione "OFF", para no dañar el Módulo DAB.

DABRESET

Confirme la reconfiguración "DABRESET" pulsando la tecla "OK" y se eliminarán todas las emisoras memorizadas. La configuración del Módulo DAB permanecerá inalterada.

FACTORY



Confirme la búsqueda completa "FACTORY" pulsando la tecla "OK" y se restaurará la configuración de fábrica completa para el módulo DAB, y se eliminarán todas las emisoras memorizadas.

VERSION

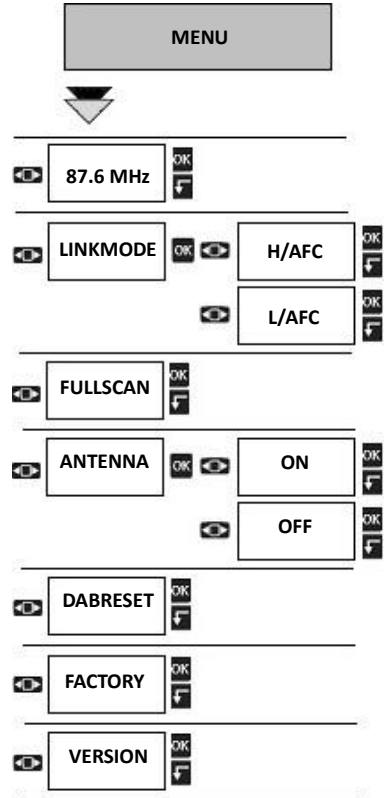
Pulse la tecla "OK" para comprobar la versión del software.



¡IMPORTANTE!

-  ¡El ajuste de frecuencia FM automático(AF) evita el funcionamiento del módulo DAB, y el mando a distancia no funcionará!
-  Si la frecuencia FM resulta ahogada por una emisora más potente, sintonice la frecuencia predeterminada (consulte el punto 87.6).
-  Durante el cambio automático de la frecuencia de transmisión FM (AF), no sintonice la radio del vehículo, porque se ajustaría a la frecuencia FM predeterminada (consulte el punto 87.6).

1.0.0 ES/ 07.05.13/ DAB210VWBAL

Axion AG trabaja de modo continuo por el desarrollo de todos sus modelos. Por este motivo, es posible que perciba algún cambio en la forma, características y contenido del envase. Las especificaciones del contenido del envase, el aspecto, las características, las dimensiones, el peso, las normas y las funciones del dispositivo son auténticos en el momento de la impresión de este texto. No se aceptarán reclamaciones fundamentadas en datos, imágenes y descripciones de este manual. La reimpresión, el plagio y la traducción, incluso parcial, de este manual está prohibida sin una autorización por escrito de Axion AG.

Los derechos de propiedad pertenecen a Axion AG. Podrá realizar cambios sin previo aviso.

Axion AG Weißenhorn, Bavaria, Alemania
E-Mail: axion@axionag.de
Puede consultar más información en:
www.axionag.de



DAB* your **CAR*



User manual

Digital radio upgrade box

Introduzione	45
Prima del primo utilizzo	45
Suggerimenti relativi alla sicurezza	45
Messaggi sul Display	46
Visione d'insieme del funzionamento a distanza	46
Funzionamento e tasti	47
OK	48
Tasti a freccia	48
Tasto indietro	48
BAND	49
LINK	49
PRESET	50
MENU	51
MENU	62

Introduzione

Axion DAB210VW facilita una conversione semplice ed economica alla tecnologia moderna di radio digitali DAB+ nella vostra macchina. Alla base c'è la radio esistente in dotazione al vostro veicolo. I segnali vengono trasferiti dal modulo DAB alla radio installata in macchina tramite una trasmittente FM integrata. I messaggi di sistema e le informazioni delle emittenti come il nome della stazione vengono mostrati sulla vostra radio in testo RDS. Il funzionamento più consono è ottenuto.







Il funzionamento più consono è otten attivando la funzione "AF" (frequenza alternata). Le relative informazioni sono reperibili nelle istruzioni della radio.

Prima del primo utilizzo

Prima del primo utilizzo occorre compiere i seguenti passaggi, per garantire un uso sicuro e completo delle funzioni disponibili:

- Osservare i suggerimenti relativi alla sicurezza
- Familiarizzare con il funzionamento

Suggerimenti relativi alla sicurezza

-  **Se l'autista si distrae si possono verificare incidenti e lesioni. Agire sul sistema radio può distogliere l'attenzione dalle condizioni de traffico.**
-  **Il volume va impostato in modo che i segnali radio esterni siano udibili in ogni momento (es. le sirene di un'ambulanza).**
-  **Se il volume è troppo alto ne possono conseguire danni all'udito. Ciò si può verificare anche se l'esposizione ad alti volumi è di breve durata.**
-  **In caso di manovre repentine o di incidente tutti i telecomandi e il modulo DAB + che non siano saldamente fissati possono volar via all'interno del veicolo e provocare lesioni.**
-  **Il telecomando e il modulo DAB+ non vanno mai fissati o attaccati a portiere, parabrezza, sopra le arie contrassegnate dalla scritta "AIRBAG" o nelle loro vicinanze, sul volante, sul pannello dei comandi o sullo schienale o nelle zone che si trovano tra queste aree e i passeggeri. In caso di incidente i dispositivi esterni possono causare serie lesioni, soprattutto se l'airbag si gonfia.**
-  **I cavi del modulo DAB+ vanno sistemati in modo che non limitino i movimenti dell'autista.**

Messaggi sul Display

Il modulo DAB+ funziona tramite telecomando. I messaggi di sistema e gli elementi del menù compaiono sul display della radio come segnali RDS (Radio Data System).

IMPORTANTE!



Assicurarsi che la radio sia compatibile con il testo RDS, altrimenti non sarà possibile leggere nessun messaggio di sistema! Questa informazione è disponibile nel manuale di funzionamento della vostra radio.

Messaggi sul Display:

DABRADIO

[Nome della stazione]

SINTONIZZAZIONE

REIMPOSTAZIONE

FATTO

RISINTONIZZAZIONE

A [Frequenza]

AF [Frequenza]

RICERCA

NON DISPONIBILE

SEGNALE SCARSO

- compare sul display quando il modulo è acceso
- il nome della stazione corrente
- compare sul display quando la stazione è sintonizzata *
- compare sul display quando si reimpostano le impostazioni di fabbrica
- compare sul display per confermare la procedura corrente
- compare sul display quando si imposta la frequenza dell'emittente FM
- la frequenza appena sintonizzata di un'emittente FM (manuale)
- la frequenza appena sintonizzata di un'emittente FM in modalità AF
- ricerca in corso, si cerca la stazione da sintonizzare successivamente
- la stazione correntemente sintonizzata non è disponibile *
- la forza del segnale della stazione corrente è debole (condizioni di ricezione)*

* Il messaggio compare sul display in condizioni di ricezione difficile (nei tunnel)

Visione d'insieme del funzionamento a distanza

1. Tasto ACCENSIONE/SPEGNIMENTO:

- Premere per accendere
- Premere e tenere premuto per spegnere

2. Tasto OK:

- durante il funzionamento della radio: premere per informazioni sulla forza del segnale della stazione corrente
- durante il funzionamento della radio: premere e tenere premuto per eseguire una ricerca completa (FULLSCAN)
- In modalità menù: premere per confermare la selezione

3. Tasti a freccia:

- durante il funzionamento della radio: premere per cambiare le stazioni, per la ricerca (della stazione seguente con segnale forte) premere e tenere premuto
- In modalità menù: premere per selezionare

4. Tasto indietro:

- Tasto indietro: premere e tenere premuto per reimpostare il modulo DAB sulle impostazioni di fabbrica.
- durante il funzionamento della radio: premere per tornare all'ultima stazione sintonizzata o interrompere un'operazione es: SEEKING.
- In modalità menù: premere per uscire senza memorizzare

5. Tasto di BAND / Tasto stazione 1

- Per selezionate tra alcune stazioni premere 1
- Per spostarsi tra Band 1, Band 2 e Band 3 e AUX premere e tenere premuto

6. Tasto LINK / Tasto stazione 2

- Per selezionate tra alcune stazioni premere 2
- premere e tenere premuto per impostare la frequenza FM

7. Tasto PRESET / Tasto stazione 3

- Per selezionate tra alcune stazioni premere 3
- Premere e tenere premuto per accedere alle stazioni memorizzate





8. Tasto di MENU/ Tasto stazione 4

- Per selezionate tra alcune stazioni premere 4
- Premere e tenere premuto per accedere al menù principale



Funzionamento e tasti

Spiegazione dei simboli:

Premere	
Premere & tenere premuto	
Premere i tasti a freccia destro e sinistro	
Il tasto OK per confermare la selezione	

IMPORTANTE!

I tasti del telecomando hanno varie funzioni. Notare la durata della pressione (breve o lunga) per determinare le diverse funzioni. T Prendetevi il tempo necessario a familiarizzare con il funzionamento del modulo DAB.



* *Premere & tenere premuto: circa 3 secondi*

ACCENSIONE/SPEGNIMENTO

Quando è installato correttamente, il DAB 210 VW si avvia automaticamente all'accensione e sul display compare il segnale "DABRADIO"

Se il modulo era precedentemente spento, premere il tasto "ACCENSIONE/SPEGNIMENTO" del telecomando per accenderlo.

Per spegnere premere e tenere premuto "ACCENSIONE/SPEGNIMENTO".

Importante!

Al momento del primo utilizzo o dopo aver resettato le stazioni in elenco o dopo aver riportato il modulo alle condizioni di fabbrica (DABRESET) viene effettuata automaticamente una ricerca completa, per la quale può occorrere un po' di tempo.



OK

Durante il funzionamento DAB:

Premere "OK" per indicare la forza del segnale della stazione sintonizzata. "SEGNALE 100%" compare sul display della radio.

La forza del segnale è mostrata in % (da 0 a 100).

Se la forza del segnale è inferiore al 30% il segnale radio scompare, per ridurre l'interferenza.

Ricerca della stazione :

La ricerca completa (FULLSCAN) scandiona la rete DAB alla ricerca di stazioni (servizi) e le stazioni disponibili sono archiviate nella memoria del modulo DAB. FULLSCAN va eseguito quando si vuole aggiornare l'elenco delle stazioni. Si avvia FULLSCAN premendo e tenendo premuto "OK". Durante questa operazione il display della radio mostra le frequenze ricercate e il numero di stazioni, es. "5C1".

Navigazione del menù:

Premere "OK" per confermare la selezione nel menù del sistema.

Tasti a freccia

Durante il funzionamento DAB :

Per cambiare le stazioni disponibili premere il tasto "AVANTI" o "INDIETRO". Questa operazione va eseguita se il display della radio mostra "POOR SIG" o "UNAVAIL" e non si sente alcuna stazione DAB da un po' di tempo.

Per avviare una ricerca rapida della prossima stazione disponibile premere e tenere premuti i tasti "AVANTI" o "INDIETRO".

Navigazione del menù:

Premere i tasti a freccia per spostarsi tra gli elementi individuali del menù o selezionare le opzioni.

Tasto indietro

Durante il funzionamento DAB:

Per tornare all'ultima stazione sintonizzata premere il tasto "INDIETRO".

Premere "INDIETRO" per interrompere la ricerca.

Per reimpostare le impostazioni di fabbrica nel modulo DAB premere e tenere premuto il tasto "INDIETRO".

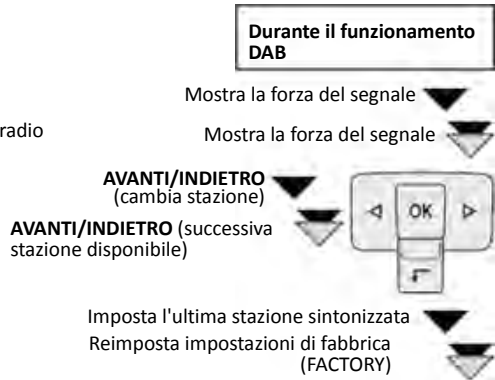

Funzionamento e tasti

Occorre tenere presenti quattro tasti di funzione sul telecomando:

BAND/tasto stazione 1

LINK/ tasto stazione 2

PRESET/ tasto stazione 3

MENU/ tasto stazione 4

I tasti di stazione da 1 a 4 facilitano l'accesso alle stazioni memorizzate nel funzionamento DAB. Il tasto relativo va premuto brevemente.

Come memorizzare le stazioni è trattato nella sezione "PRESET" (vedere di seguito).

BAND

Il modulo DAB è dotato di tre memorie (Band 1, Band 2, Band 3) e di un ingresso AUX.

Per spostarsi tra gli AUX memorizzati prima premere e tenere premuto **BAND**, selezionare l'ingresso desiderato con il tasto a freccia poi confermare con **OK**. Sono disponibili fino a dodici stazioni memorizzabili (quattro per BAND) e posso essere programmate individualmente.

Si possono collegare le fonti audio esterne all'ingresso AUX tramite il jack integrato 3.5. Il vostro fornitore può procurarvi un cavo adattatore disponibile (3.5 jack stereo a ogni estremità)

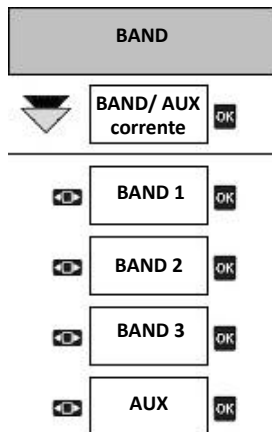

LINK

Il segnale audio del modulo DAB è trasmesso alla vostra radio tramite un trasformatore FM integrato (emittente) con frequenza FM regolabile.

Premere e tenere premuto il tasto **LINK** per spostarsi tra le frequenze preselezionate e inserire una frequenza definita dall'utente. La frequenza FM correntemente impostata è mostrata sul display della radio. Usare i tasti a freccia per selezionare la frequenza preimpostata (**F1** a **F4**) o impostare la frequenza definita dall'utente (**MANUAL**).

In modalità "MANUAL" quando compare sul display **TO [Frequenza]**, si può impostare la stessa frequenza sulla radio della macchina.

Confermare sempre la selezione con **OK**.

Importante!

 Assicurarsi che la frequenza FM del modulo DAB sia memorizzata come stazione su uno dei tasti stazione della vostra radio!

 Per riportare la frequenza FM alle impostazioni di fabbrica (87.6 MHz) premere il tasto "MENU" per tre secondi, poi rilasciare e premere "OK".

 Nel caso in cui il display della vostra radio non mostri alcun messaggio o il telecomando non reagisca, la frequenza FM del modulo DAB non corrisponderà a quella della radio. Impostare gli 87.6 MHz descritti.

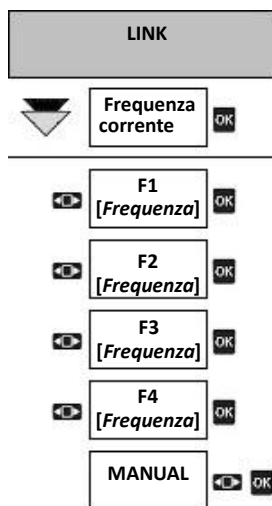

PRESET

La funzione di "PRESELEZIONE" consente di memorizzare la stazione del relativo livello (BAND) a cui si può accedere tramite i tasti della stazione. Si possono cambiare le frequenze FM preimpostate con il tasto "PRESET".

Per accedere al menù di memoria premere e tenere premuto "PRESET". Poi usare il tasto "OK" per selezionare il livello di memoria selezionato (BAND) da memorizzare e usare anche "OK" per assegnare la stazione alla destinazione del programma (P1 a P4). L'avvenuta memorizzazione è confermata ad esempio dal messaggio "P1 SAVED".

La stazione precedentemente Salvata in quella posizione viene sovrascritta. Il display mostra i livelli di memoria relativi: Destinazione di programma BAND 1, BAND 2, BAND 3, e nomi di stazione P1, P2, P3, P4. Come reimpostare la memoria della stazione DAB (DABRESET) è trattato nella sezione "MENU" e le impostazioni del sistema rimangono immutate.

Per cambiare la frequenza FM premere e tenere premuto "PRESET", usando i **tasti a freccia**, fino a che sul display della radio compare "LINK FM" e usare "OK" per selezionare le destinazioni (F1, F2, F3, F4). Adesso si può impostare la frequenza FM desiderata con i **tasti a freccia** e memorizzarla nelle destinazioni F1 a F4 con "OK".

IMPORTANTE!

Le frequenze FM definite dall'utente vengono rimosse quando si ritorna alle impostazioni di fabbrica (FACTORY). Le frequenze FM preimpostate sono le seguenti:



- F1- 87,6 MHz
- F2- 92,5 MHz
- F3- 102,5 MHz
- F4- 107,9 MHz

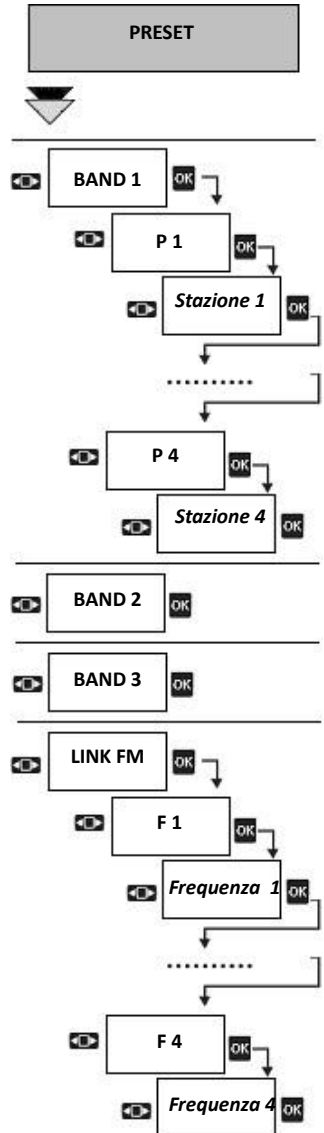

Funzionamento e tasti

MENU

La funzione "MENU" facilita l'accesso per le impostazioni di sistema alla frequenza FM, LINKMODE (modalità di trasmissione FM), alle impostazioni dell'antenna, alla scansione completa e alla versione di software del modulo (VERSION). Inoltre è possibile riportare la memoria DAB (DABRESET) e le impostazioni di sistema alle impostazioni di fabbrica (FACTORY). Premere e tenere premuto il tasto "MENU" per accedere alle impostazioni. Gli elementi dei menù individuali compaiono sul display della radio:

87.6

Ciò vi consente di impostare la frequenza FM su 87.6 MHz (impostazione di fabbrica). Premere brevemente "OK" per confermare.

LINKMODE

Questa impostazione consente di rendere compatibile la funzione AF del modulo DAB con la vostra radio.

La qualità di ricezione dipende dal produttore.

Per selezionare la qualità di ricezione "H/AFC" o "L/AFC".

L'impostazione di fabbrica è "H/AFC" (alta).

FULLSCAN

Premere il tasto "OK" avvia una scansione completa.

ANTENNA

Si possono cambiare le impostazioni dell'antenna sotto questo elemento del menù. Si può scegliere tra "ON" e "OFF" con i "tasti a freccia". "ON" necessario se si usa un'antenna attiva (antenna con amplificatore integrato) ed è l'impostazione di fabbrica..

Se si usa un'antenna di altri produttori, selezionare "OFF", per evitare danni al modulo DAB.

DABRESET

Confermare "DABRESET" premendo il tasto "OK" cancella le stazioni in memoria. Le impostazioni del modulo DAB rimangono immutate.

FACTORY



Confermare "FULLSCAN" premendo il tasto "OK" reimposta tutte le impostazioni di fabbrica del modulo DAB, e le stazioni memorizzate vengono eliminate.

VERSION

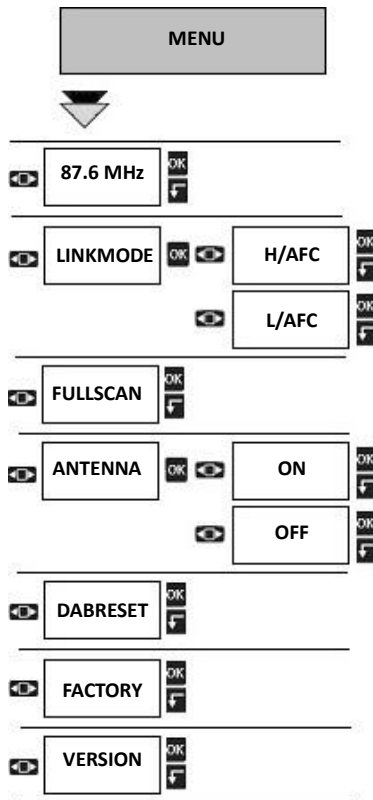
Per controllare la versione del software premere il tasto "OK".



IMPORTANTE!

-  La regolazione automatica di frequenza FM (AF) impedisce il funzionamento del modulo DAB e il telecomando non funziona!
-  Se la frequenza FM è soffocata da una stazione più forte, sintonizzare la frequenza di default (vedere il punto 87.6).
-  Durante il cambiamento automatico della frequenza di trasmissione FM (AF), non sintonizzare la radio della macchina altrimenti si regolerà sulla frequenza di trasmissione FM di default (vedere punto 87.6).

1.0.0 IT/ 07.05.13/ DAB210VWBAL

Axion AG continua a lavorare allo sviluppo dei suoi modelli. Di conseguenza per questo motivo sono possibili cambiamenti nella forma, nelle caratteristiche e nella tecnologia dei contenuti dell'imballo. Pertanto le caratteristiche del contenuto dell'imballo, l'aspetto, le misure, il peso e le funzioni dell'apparecchio sono conformi al momento di andare in stampa. Non è possibile effettuare alcuna rivendicazione che derivi da dati, immagini e descrizioni presenti in questo manuale. Non è possibile ristampare, copiare o tradurre anche solo in parte questi contenuti senza il consenso scritto di Axion AG. Il Copyright è di proprietà di Axion AG. Si possono effettuare modifiche senza darne preventiva comunicazione.

Axion AG Weißenhorn, Bavaria, Germania
E-Mail: axion@axionag.de
Ulteriori informazioni sono disponibili su: www.axionag.de



DAB* your **CAR*



User manual

Digital radio upgrade box

Indhold

Introduktion	56
Før første brug	56
Sikkerhedstips	56
Displaybeskeder	57
Oversigt over fjernbetjening	57
Betjening og taster	58
OK	59
Piletaster	59
Tilbagetasten	59
BAND	60
LINK	60
PRESET	61
MENU	62

Axion DAB210VW tillader simpel, økonomisk omdannelse til moderne teknologi for den digitale radio DAB+ i din bil. Basis for dette er den eksisterende radio indbygget i dit køretøj. Signaler overføres fra DAB-modul til radioen, som er fabriksinstalleret, via en integreret FM sender. Systembeskeder og senderinformation som stationsnavne vises på din radio i RDS tekst.







Den mest bekvemme betjening opnås ved at aktivere funktionen "AF" (alternativ frekvens). Du kan finde information om det i de instruktioner, som fulgte med radioen.

Før første brug

Følgende trin bør følges før første brug for at sikre sikker brug og fuld udnyttelse af tilgængelige funktioner:

- Overhold sikkerhedstips
- Vær kendt med betjening

Sikkerhedstips

-  **Ulykker og skader kan opstå, hvis føreren er distraheret. Betjening af radiosystemet kan distrahere din opmærksomhed fra trafikomgivelser.**
-  **Volumen bør indstilles sådan, at ydre lydssignaler altid kan høres (f.eks. ambulancesirener).**
-  **Hvis volumen er for højt indstillet kan det resultere i høreskader. Dette er også muligt, selv hvis din hørelse kun udsættes for høj volumen i kort tid.**
-  **I tilfælde af pludselige kørsels- eller bremsemanøvre eller ved en ulykke kan enhver fjernbetjening, eller DAB+ modul, som ikke er ordentligt sat fast eller fastgjort, blive kastet rundt inde i bilen og forårsage skader.**
-  **Fjernbetjening og DAB+ modul bør aldrig sættes fast eller fastgøres til døre, forruden, over eller nær områder markeret med "AIRBAG", på rattet, instrumentbrættet, ryglæn eller mellem disse områder eller ved passagerer. I tilfælde af en ulykke kan eksterne enheder forårsage alvorlige skader, især hvis airbags udløses.**
-  **Kabler, som fører til DAB+ modul og antenne bør lægges på en sådan måde, at føreren ikke generes.**

Displaybeskeder

DAB+ modulet betjenes af en fjernbetjening. Systembeskeder og genstande på menuen vises på radioens displaypanel som RDS signaler (Radio Data System).

VIGTIGT!

Sørg for, at din radio understøtter RDS tekst, ellers vil du ikke være i stand til at læse nogen



systembeskeder! Du kan finde denne information i din radios betjeningsinstruktioner.

Displaybeskeder:

DABRADIO

[Stationsnavn]

TUNING

RESETTING

DONE

RETUNING

TO [Frekvens]

AF [Frekvens]

SEEKING

UNAVAIL

POOR SIG

- Viser på display, når modulet tændes
- Nuværende stationsnavn
- Viser på display, når station tunes*
- Viser på display når fabriksindstillinger gendannes
- Viser på display for at bekræfte nuværende procedure
- Viser på display når FM sendefrekvens indstilles
- Nyligt tunet FM sendefrekvens (manual)
- Nyligt tunet FM sendefrekvens i AF tilstand
- Søgning i gang, næste stærke station søges
- Nuværende tunet station ikke tilgængelig *
- Signalstyrke på nuværende station er for svagt (receptionstilstande)*

**besked vises på display i svære receptionstilstande (i tunneller)*

Oversigt over fjernbetjening

1. ON/ OFF tast:

- Tryk for at tænde
- Tryk og hold nede for at slukke

2. OK tast:

- Ved radiobetjening: tryk for angivelse af nuværende stations signalstyrke
- Ved radiobetjening: tryk og hold nede for at udføre fuld søgning (FULLSCAN)
- I menutilstand: tryk for at bekræfte valg

3. Piletaster:

- Ved radiobetjening: tryk for at skifte stationer, tryk og hold nede for søgning (næste stærke station)
- I menutilstand: tryk for valg

4. Tilbage tast:

- Generelt: tryk og hold nede for at gendanne DAB-modules fabriksindstillinger.
- Ved radiobetjening: tryk for at gå tilbage til sidste tunede station eller afbryde en handling, f.eks. SEEKING.
- I menutilstand: tryk for at forlade det uden at gemme

5. BAND tast/ Stationstast 1

- For at vælge fra udvalget af stationer, tryk 1
- For at skifte mellem Band 1, Band 2, Band 3 og AUX, tryk og hold nede.

6. LINK tast/ Stationstast 2

- For at vælge mellem udvalget af stationer, tryk 2
- Tryk og hold nede for at indstille FM frekvens

7. PRESET tast/ Stationstast 3





- For at vælge mellem udvalget af stationer, tryk 3
- Tryk og hold nede for at få adgang til gemte stationer

8. MENU tast/ Stationstast 4

- For at vælge mellem udvalget af stationer, tryk 4
- Tryk og hold nede for at få adgang til hovedmenuen



Forklaring af symboler:

Tryk	
Tryk & hold nede	
Tryk højre og venstre valgpile	
OK tast for at bekræfte valg	

VIGTIGT!

-  Taster på fjernbetjeningen har forskellige funktioner. Bemærk varigheden af tryk (kort eller hold nede) afslutter forskellige funktioner. Tag dig tid til at blive kendt med betjeningen af DAB-modul.
**Tryk & hold nede: omkring 3 sekunder*

TIL/FRA

Ved korrekt installation starter DAB 210 VW automatisk med tændingen, og beskeden "DABRADIO" vises på displayet.

Hvis modulet tidligere har været slukket, så tryk på tasten "TIL/FRA" på fjernbetjeningen for at tænde.

Tryk og hold "TIL/FRA" for at slukke.



Vigtigt!

-  Ved første brug efter nulstilling af stationsliste eller gendannelse af fabriksindstillinger (DABRESET) udføres en fuld søgning automatisk, og dette kan tage noget tid.

Betjening og taster

OK

Under DAB betjening:

Tryk "OK" for at angive signalstyrken for den tunede station. "SIGNAL 100%" vises på radioens display. Signalstyrke vises i % (0 til 100).

Hvis signalstyrken er under 30% falder radiosignalet ud for at mindske interferens.

Stationsøgning:

Fuld søgning (FULLSCAN) scanner DAB netværk for stationer (tjenester), og tilgængelige stationer opbevares i DAB-modulets hukommelse. FULLSCAN bør udføres, når du vil opdatere stationslisten. FULLSCAN startes ved at trykke og holde "OK" nede. Under denne betjening vil din radios display vises søgte frekvenser og antal stationer, f.eks. "5C1".

Navigation af menu:

Tryk "OK" for at bekræfte valg i systemmenuen.

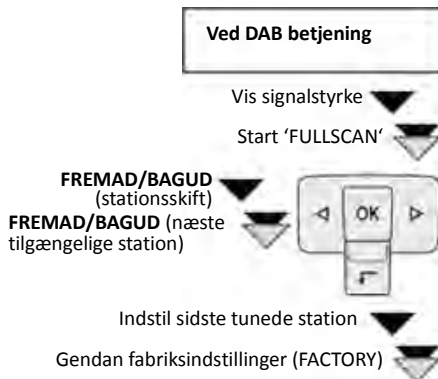

Piletaster

Under DAB betjening:

Tryk taster "FORWARD" eller "BACK" for at skifte mellem tilgængelige stationer. Dette bør udføres, hvis din radios display viser "POOR SIG" eller "UNAVAIL" og ingen DAB station høres i lang tid.

Tryk og hold nede tasterne "FORWARD" eller "BACK" for at starte hurtig søgning efter næste tilgængelige station.

Navigation af menu:

Tryk på piletaster for at skifte mellem individuelle menugenstande eller vælge muligheder.

Tilbagetasten

Under DAB betjening:

Tryk på tasten "BACK" for at vende tilbage til den sidste tunede station.

Tryk på tasten "BACK" for at afbryde søgning.

Tryk og hold nede tasten "BACK" for at gendanne fabriksindstillinger i DAB-modul.

Fire funktionstaster på fjernbetjeningen bør bemærkes:

BAND/ stationstast 1

LINK/ stationstast 2

PRESET/ stationstast 3

MENU/ stationstast 4

Stationstasterne 1 til 4 giver adgang til stationer gemt i hukommelsen hos DAB betjening. Den relevante tast bør trykkes på kortvarigt.

Gemte stationer er dækket i sektionen "PRESET" (se fornedet).

BAND

DAB-modul har tre hukommelser (Band 1, Band 2, Band 3) og et AUX-indtag.

Tryk og hold **BAND** nede for at skifte mellem hukommelser og AUX, vælg det ønskede indtag med piletasten og bekræft med **OK**. Band 1 er indstillet forud fra fabrikken. Op til tolv stationshukommelser er tilgængelige (fire per BAND), og disse kan programmeres individuelt.

Eksterne lydskilder kan forbindes til AUX-indtag input via det integrerede 3,5 mm jack. Et passende adapterkabel (3,5 mm Stereo jack i hver ende) kan fås fra din forhandler.

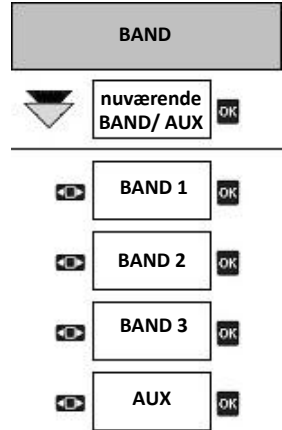

LINK



Lydsignalet fra DAB-modulet sendes til dit eksisterende radiosæt via en integreret FM sender med justerbar FM frekvens.

Tasten **LINK** bør trykkes og holdes nede for at skifte mellem forudindstillede sendefrekvenser og indføre en brugerbestemt frekvens. FM frekvensen som nuværende er indstillet vises i radioens display. Brug piletaster til at vælge forudindstillet frekvens (**F1** til **F4**) eller indstille en brugerbestemt frekvens (**MANUAL**).

I tilstanden "MANUAL" dukker **TO [Frekvens]** op på displayet, så indstil nu den samme frekvens på bilradioen.

Bekræft altid valget med **OK**.

Vigtigt!

-  Sørg for at FM frekvensen på DAB-modulet som station er gemt som en af stationstasterne på din radio!
-  For at gendanne FM frekvens til fabriksindstilling (87,6 MHz) bør tasten "MENU" holdes nede i tre sekunder, så slippes og derefter tryk "OK".
-  Skulle din radios display ikke vise nogen besked, eller der ikke reageres på fjernbetjeningen, så tilsvares FM frekvensen for DAB-modulet ikke med det indstillet på din radio. Indstil venligst 87,6 MHz beskrevet.

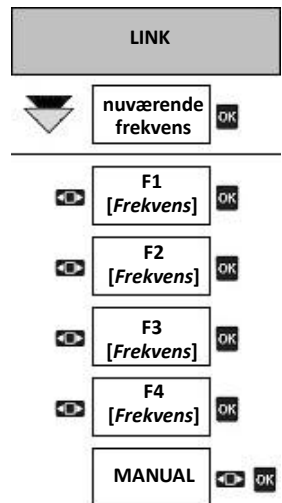

Betjening og taster

PRESET

Funktionen "PRESET" lader dig gemme stationen i hukommelsen for det gældende niveau (BAND), som så kan hentes frem via stationstasterne. Forudindstillede FM frekvenser kan ligeledes ændres med menuen "PRESET".

"PRESET" bør blive trykket og holdt nede for at få adgang til hukommelsesmenuen. Brug så "OK" til at vælge det ønskede hukommelsesniveau (BAND) for at gemme og brug også "OK" for at placere stationen på programdestinationen (P1 til P4). Lykkedes det at gemme, markeres det med en besked på displayet, f.eks. "P1 SAVED".

Stationen, som tidligere var gemt på programdestinationen, bliver så overskrevet. Displayet viser relevante hukommelsesniveauer: BAND 1, BAND 2, BAND 3, programdestinationer P1, P2, P3, P4 og stationsnavne. Gendannelse af DAB stationshukommelse (DABRESET) er dækket i sektionen "MENU", og systemindstillinger påvirkes ikke.

For at ændre FM frekvens skal man trykke og holde nede "PRESET" med brug af **piletaster**, indtil "LINK FM" dukker op på din radios display og bruge "OK" til at gemme destinationen (F1, F2, F3, F4). Nu kan den ønskede FM frekvens indstilles med **piletasterne** og gemmes i destinationer F1 to F4 med "OK".

IMPORTANT!

Brugerdefinerede FM frekvenser fjernes ved gendannelse af fabriksindstillinger (FACTORY). Forudindstillede FM frekvenser fra fabrikkens side er:

- F1- 87,6 MHz
- F2- 92,5 MHz
- F3- 102,5 MHz
- F4- 107,9 MHz

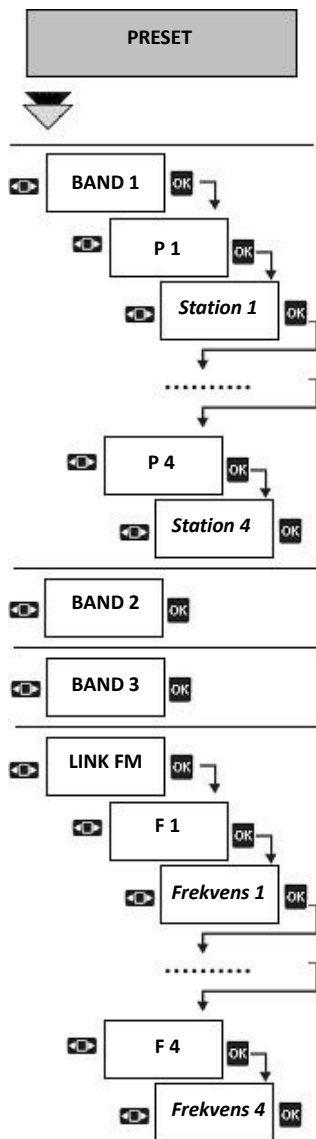

MENU

Funktionen "MENU" giver adgang for systemindstillinger til FM frekvens, LINKMODE(FM sendetilstand), antenneindstillinger, fuld scanning og version af modulsoftware (VERSION). Derudover er det muligt at gendanne DAB hukommelse (DABRESET) og systemindstillinger til fabriksindstillingerne (FACTORY).

Tasten "MENU" bør trykkes og holde inde for at få adgang til indstillingerne. Enkelte menupunkter vises i radioens display som:

87.6

Dette lader dig indstille FM frekvensen til 87,6 MHz (fabriksindstilling). "OK" bør trykkes kortvarigt for bekræftelse.

LINKMODE

Denne indstilling lader dig gøre AF-funktionen af DAB-modulet kompatibel med din radio.

Receptions kvalitet afhænger af producent.

For at vælge receptions kvalitet: "H/AFC" eller "L/AFC", tryk "piletaster" og bekræft så med "OK".

Fabriksindstilling er "H/AFC" (høj)

FULLSCAN

Bekræftelse af "FULLSCAN" ved at trykke tasten "OK" starter en fuld scanning.

ANTENNA

Antenneindstillinger kan ændres på dette menupunkt. Du kan vælge mellem "ON" ok "OFF" med "piletasterne". "ON" er nødvendigt ved brug af aktive antenner (antenner med integreret forstærker) og er fabriksindstillingen.

Bruger du en antenne fra en anden producent, så vælg "OFF" for at undgå skader til DAB-modulet.

DABRESET

Bekræftelse af "DABRESET" ved at trykke på tasten "OK" sletter alle gemte stationer. DAB-modulets indstillinger ændres ikke.

FACTORY



Bekræftelse af "FACTORY" ved at trykke på tasten "OK" gendanner alle DAB-modulets fabriksindstillinger, og alle gemte stationer slettes.

VERSION

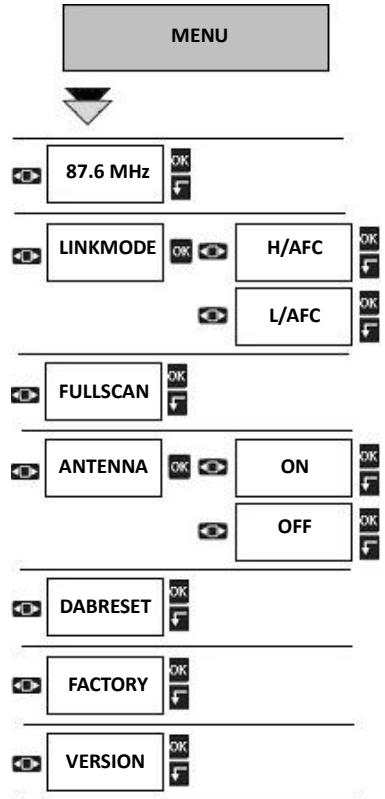
Tryk på tasten "OK" for at tjekke softwareudgaven.



VIGTIGT!

-  **Automatisk FM frekvensjustering (AF) forhindrer betjening af DAB-modul, og fjernbetjening virker ikke!**
-  **Hvis FM-frekvens overdøves af en stærkere station, så tun standardfrekvensen (se punkt 87,6).**
-  **Under automatisk skift af FM sendefrekvens (AF) må bilradioen ikke tunes, eller den vil justere sig til standard FM sendefrekvens (se punkt 87,6).**

1.0.0 DK/ 07.05.13/ DAB210VWBAL

Axion AG arbejder konstant med at udvikle alle sine modeller. I bedes derfor forstå at af denne grund er der mulige ændringer i form, funktioner og teknologien i boksens indhold. Specifikationer for boksens indhold, udseende, funktioner, dimensioner, vægt, normer og egenskaber for enheder er korrekte ved tidspunkt for trykning. Ingen krav kan foretages ud fra data, billeder og beskrivelser i denne manual. Genoptryk, kopiering eller oversættelse, selv kun til dels, er ikke tilladt uden skriftlig tilladelse fra Axion AG. Ophavsret tilhører Axion AG. Ændringer kan ske uden forhåndsadvarsel.

Axion AG Weißenhorn, Bavaria, Germany
E-Mail: axion@axionag.de
Mere information kan findes på:
www.axionag.de